

MANUEL D'UTILISATION

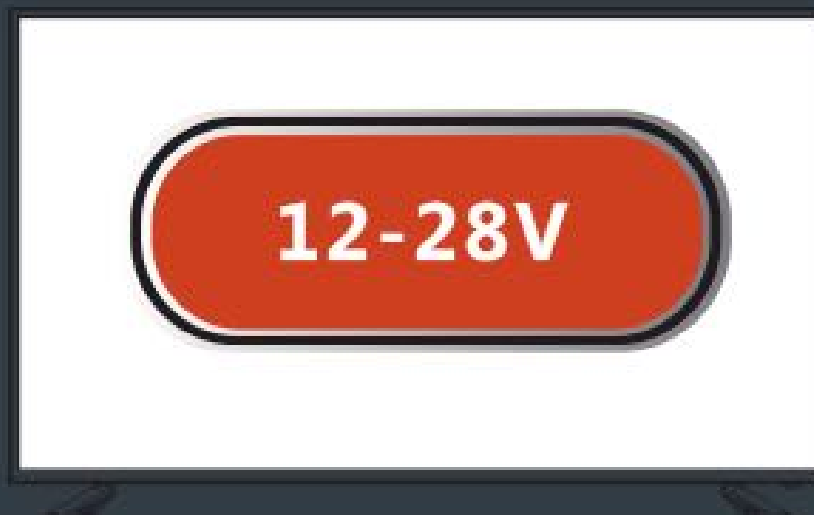

LEW22&24BA63DB



LEW32EA63DB

SOMMAIRE



INSTRUCTIONS IMPORTANTES CONCERNANT LA SÉCURITÉ	6
CONTENU	10
EMPLACEMENT ET FONCTION DES COMMANDES	11
PANNEAU AVANT	11
BOUTONS DE COMMANDES ET PORTS	13
PANNEAU ARRIÈRE	13
PANNEAU LATÉRAL	13
TÉLÉCOMMANDE	14
INSTALLATION DES PILES.....	16
BRANCHEMENTS	17
BRANCHEMENT DU CÂBLE ÉLECTRIQUE.....	17
BRANCHEMENT DU CÂBLE RF.....	17
BRANCHEMENT SUR LA PRISE AV OUT (Sortie AV).....	18
BRANCHEMENT À UNE PRISE VIDÉO COMPOSITE.....	19
BRANCHEMENT À LA PRISE YPBPR.....	19
BRANCHEMENT AU PORT HDMI.....	20
BRANCHEMENT À DES ÉCOUTEURS.....	20
BRANCHEMENT À LA PRISE DE SORTIE DU CÂBLE COAXIAL.....	21
UTILISATION	22
SÉLECTION DE LA LANGUE POUR LES MENUS ET INDICATIONS	22
CHOIX D'UNE CHAÎNE.....	22
SÉLECTION DE LA SOURCE D'ENTRÉE.....	22
PREMIÈRE INSTALLATION	23
MENU CHANNEL (CHAÎNE)	26
Auto Tuning (Réglage automatique).....	27

DVB-T Auto Scan Menu (Menu de scan automatique DVB-T).....	27
DVB-T Manual Tuning (Réglage manuel DVB-T).....	28
DVB-C Auto Tuning Menu (Menu de réglage automatique DVB-C).....	28
DVB-C Manual Tuning (Réglage manuel DVB-C).....	29
Program Edit (Modification des programmes).....	30
Signal Information (Information relative au signal).....	31
CI Information (Informations de la carte PCMCIA).....	31
5V antenna power (Puissance antenne 5V).....	31
LCN (Classement automatique des chaînes).....	31
Software Update (USB) (Mise à jour logicielle (USB)).....	32
MENU CHANNEL (SATELLITE) (Menu Chaîne (Satellite))	33
Menu Channel (Chaîne).....	33
Auto Tuning (Réglage automatique).....	33
DVB-S Manual Tuning (Réglage manuel DVB-S).....	35
Program Edit (Modification des programmes).....	36
Satellite Edit (Modification des satellites).....	37
MENU PICTURE (Image).....	39
Picture Mode (Mode Image).....	39
Color Temperature (Température des couleurs).....	40
Aspect Ratio (Format d'image).....	40
Noise Reduction (Réduction du bruit).....	40
Dynamic CR (CR dynamique).....	41
MENU SOUND (Son).....	42
Sound Mode (Mode Son).....	42
Balance.....	43
Auto Volume (Volume automatique).....	43
Surround Sound (Son Surround).....	43
SPDIF Mode (Mode SPDIF).....	43
AD Switch (Commutateur Audio Description).....	43

Main Speakers (Haut-parleurs principaux)	43
MENU TIME (HEURE ET DATE)	44
Clock (Horloge)	44
Off time (Heure d'arrêt)	45
On time (Heure de démarrage).....	45
Sleep timer (Minuteur de veille).....	46
Auto standby (Veille automatique)	46
Time Zone (Fuseau horaire).....	46
OSD timer (Minuteur OSD (Affichage sur l'écran)).....	46
OPTION	47
OSD Language (Langue OSD (Affichage sur l'écran)).....	47
Audio Language (Langue de l'audio).....	48
Subtitle Language (Langue des sous-titres).....	48
Hearing Impaired (Malentendants).....	48
PVR File system (Système de fichiers PVR (Enregistreur vidéo numérique)).....	48
Reset (Réinitialisation).....	48
HDMI CEC (Protocole de contrôle HDMI CEC)	49
First time installation (Première installation).....	49
ECO Mode (Mode ÉCO).....	50
Blue screen (Écran bleu)	50
MENU LOCK (VERROUILLAGE)	51
Lock System (Verrouillage système)	51
Set Password (Définition du mot de passe).....	52
Block Program (Blocage des programmes).....	52
Parental Guidance (Contrôle parental).....	52
Key Lock (Verrouillage de la clé).....	52
MENU HOTEL (Hôtel)	53
Hotel Mode (Mode Hôtel)	53

Source Lock (Verrouillage de la source).....	53
Default Source (Source par défaut).....	53
DTV Channel Type (Type de canal DTV).....	53
Default Program (Programme par défaut).....	53
Max Volume (Volume max.).....	53
Default Volume (Volume par défaut).....	53
Clear Lock (Suppression du verrouillage).....	53
COPY DATA TO USB (Copie de données vers un périphérique USB).....	53
LOAD DATA FROM USB (Chargement de données à partir d'un périphérique USB).....	54
MENU EPG (Guide électronique des programmes).....	55
TIME SHIFT (Contrôle du direct).....	56
Recorded List (Liste des enregistrements).....	56
Channel List (Liste des chaînes).....	56
UTILISATION DES SUPPORTS NUMÉRIQUES.....	58
Menu Photo.....	58
Menu Music (Musique).....	60
Menu MOVIE (Film).....	61
Menu Text (Texte).....	62
PRÉSENTATION DU BLUETOOTH.....	64
UTILISATION DE LA FONCTION DVD.....	68
UTILISATION DE LA TÉLÉCOMMANDE DVD.....	70
CONFIGURATION DU LECTEUR DVD.....	74
RÉSOLUTION DES PROBLÈMES.....	79
SPÉCIFICATIONS.....	81
INSTALLATION DU SUPPORT.....	85
EMPLACEMENT ANTENNE BLUETOOTH (BT) ET WiFi.....	86
ASSISTANCE TECHNIQUE.....	87

INSTRUCTIONS IMPORTANTES CONCERNANT LA SÉCURITÉ

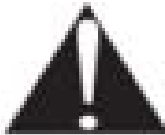
	ATTENTION RISQUE DE CHOC ÉLECTRIQUE NE PAS OUVRIR	
	Ce symbole indique une tension élevée et dangereuse dans l'appareil, qui présente un risque de choc électrique ou de blessure.	

POUR ÉVITER LES RISQUES DE CHOC ÉLECTRIQUE :

NE PAS RETIRER LE CAPOT

CET APPAREIL NE CONTIENT AUCUNE PIÈCE REMPLAÇABLE PAR L'UTILISATEUR

CONTACTER UN TECHNICIEN QUALIFIÉ POUR TOUTE INTERVENTION

Ce symbole attire l'attention sur les instructions importantes concernant la sécurité dans le manuel accompagnant l'appareil.

Lisez le présent manuel

Lisez l'intégralité du présent manuel avant d'utiliser l'appareil.

Conservez le présent manuel

Conservez le présent manuel afin de vous y référer ultérieurement.

Respectez tous les avertissements

Tous les avertissements présents sur l'appareil et dans le manuel doivent impérativement être respectés.

Respectez toutes les instructions

Toutes les instructions d'utilisation indiquées dans le présent manuel doivent être respectées.

N'exposez votre appareil à aucun liquide ni objet

Les liquides et les objets peuvent entraîner un risque d'incendie ou de choc électrique. Prêtez une attention particulière aux enfants. Si des liquides ou des objets pénètrent dans votre TV LED, éteignez immédiatement l'appareil, débranchez-le de l'alimentation électrique et contactez un technicien qualifié.

- Ne placez pas votre TV LED à proximité d'une baignoire, d'un évier, d'une piscine, ni dans une salle de bains, dans un sous-sol humide ou tout emplacement similaire.
- N'exposez pas votre TV LED à la pluie ni à l'humidité.
- Ne placez pas de vases, pots, tasses, produits cosmétiques, liquides, etc. sur ou à côté de votre TV LED.
- Ne placez pas de métaux, matériaux inflammables, etc. sur ou à côté de votre TV LED.

- N'exposez pas votre TV LED à des éclaboussures ou projections de liquides.

Empêchez tout impact ou choc sur votre TV LED

Tout dégât sur l'appareil ou chute de l'appareil peut entraîner un risque de blessure. Si vous continuez à utiliser l'appareil en cas de dégât ou de chute, vous vous exposez à un risque d'incendie ou de choc électrique.

Si l'écran est cassé ou endommagé, éteignez immédiatement l'appareil, débranchez-le de l'alimentation électrique et contactez un technicien qualifié.

Empêchez toute chute de l'appareil

- Attachez la TV LED au mur à l'aide d'une corde ou d'une chaîne adaptée à son poids. Avant de déplacer la TV LED, enlevez la corde ou la chaîne.
- Empêchez les enfants de monter sur la TV LED.
- Ne placez pas la TV LED sur un lit, un canapé, un tapis ou toute autre surface similaire. Ne placez pas la TV LED sur une table ou un support instable. La TV LED risquerait de tomber et d'être gravement endommagée, et vous vous exposeriez à un risque de blessure grave pouvant entraîner la mort.
- Lorsque l'appareil est placé sur une table ou un support instable, tout arrêt brutal, force excessive et surface irrégulière risquent de renverser l'appareil et le support.

N'obstruez aucun orifice de ventilation

- Les fentes et les orifices de l'appareil sont prévus pour la ventilation de la TV LED. Ne couvrez pas et n'obstruez pas ces fentes et orifices, car une ventilation insuffisante entraîne un risque de surchauffe. Ne placez pas la TV LED sur un lit, un canapé, un tapis ou toute autre surface similaire, car cela risquerait d'obstruer les orifices de ventilation, entraîner un risque de surchauffe et provoquer un incendie.
- Ne recouvrez pas la TV LED avec un tissu, par exemple des rideaux, ni aucun objet, par exemple un journal, etc.
- Cet appareil n'est pas conçu pour être encastré. Ne placez pas l'appareil dans un espace confiné comme une bibliothèque ou une étagère, sauf si une ventilation adaptée est fournie ou si les instructions du fabricant sont respectées.

N'exposez pas l'appareil à une température excessive

La chaleur est néfaste pour la TV LED et ses composants, et présente un risque élevé de surchauffe et d'incendie.

- N'exposez pas la TV LED, la télécommande ni aucun autre élément à la lumière directe du soleil, ne la placez pas à proximité d'un objet chaud ou dégageant de la chaleur, par exemple un radiateur, etc.
- Ne placez pas la TV LED dans un environnement où la température connaît de fortes variations.
- Évitez tout risque de propagation d'incendie : ne placez jamais de bougies ou autres flammes nues à proximité de l'appareil.

N'exposez pas l'appareil à des huiles et lubrifiants

N'installez pas la TV LED dans un endroit où sont utilisés des lubrifiants ou des huiles, qui pourraient pénétrer dans l'appareil et l'endommager.

Protection du câble électrique

Si le câble électrique n'est pas correctement branché, vous vous exposez à un risque

d'incendie ou de choc électrique.

- Ne branchez pas un trop grand nombre d'appareils sur la même prise électrique. Cela peut entraîner un risque d'incendie ou de choc électrique.
- L'appareil doit être branché à une prise électrique équipée d'une mise à la terre.
- La prise électrique utilisée pour brancher l'appareil au réseau doit être facilement accessible et immédiatement opérationnelle.
- Ne surchargez pas les prises électriques murales. Cela peut entraîner un risque d'incendie ou de choc électrique.
- Avant toute utilisation, vérifiez que les éléments de connexion du câble électrique sont propres. Utilisez un chiffon doux et sec pour nettoyer et dépolir la fiche.
- Le câble électrique doit être placé de sorte qu'il ne soit pas piétiné, et qu'il ne soit pincé ou coincé par aucun objet placé dessus ou à côté. Ne placez aucun objet lourd sur le câble électrique.
- Ne touchez pas le câble électrique si vos mains sont mouillées.
- Pour débrancher l'appareil, tenez le câble électrique par sa fiche. Ne tirez pas sur le câble.
- Insérez fermement la fiche dans une prise électrique. N'utilisez pas une prise qui bouge ou qui est endommagée.
- Ne pincez pas, ne pliez pas et ne tordez pas le câble de manière excessive. Vous risqueriez de dénuder ou de couper les fils électriques, et ainsi provoquer un court-circuit qui pourrait entraîner un incendie ou un choc électrique.
- Pour garantir votre sécurité, ne touchez pas le câble électrique, le câble de l'antenne, ni aucun élément de l'appareil en cas d'orage, d'éclair ou de foudre.
- N'apportez aucune modification au câble électrique.
- Débranchez le câble électrique si la TV LED n'est pas utilisée pendant longtemps.
- Éteignez l'appareil et débranchez la fiche avant d'effectuer ou de modifier des branchements.
- La fiche électrique est utilisée comme élément de déconnexion et doit impérativement rester accessible à tout moment.

Manipulation et nettoyage de l'écran de l'appareil

Pour ne pas risquer d'endommager l'écran, suivez les instructions ci-dessous. N'utilisez pas d'objet dur pour pousser l'appareil. Ne jetez rien vers l'écran. N'utilisez pas d'objets durs qui risqueraient de rayer l'écran. Vous risqueriez d'endommager l'appareil.

- Débranchez impérativement l'appareil de la prise électrique avant de nettoyer l'écran.
- L'écran de l'appareil devient chaud en cas d'utilisation continue prolongée. Dans ce cas, ne touchez pas l'écran.
- Nous vous recommandons de toucher le moins possible la surface de l'écran.
- Pour enlever la poussière de la surface de l'écran, essuyez doucement la surface avec un chiffon propre, doux, sec et non pelucheux.
- N'utilisez jamais de matériau abrasif, de produit acide ou alcalin, ni de solvant tel que de l'alcool, un produit diluant, un produit détachant, etc. qui risqueraient de détériorer la surface.

Nettoyage de l'appareil

- Débranchez impérativement l'appareil de la prise électrique avant de le nettoyer.
- Nettoyez l'appareil avec un chiffon doux.
- Veuillez noter que vous risquez de détériorer l'appareil ou le revêtement de l'écran en cas d'exposition à des solvants volatils, tels que de l'alcool, un produit diluant, un produit

détachant ou un insecticide, ou en cas de contact prolongé avec des matériaux en caoutchouc ou en vinyle.

Transport et déplacement de l'appareil

La TV LED doit impérativement être portée par deux personnes, chacune positionnant une main de chaque côté de l'appareil. Si vous portez l'appareil d'une autre manière que celle indiquée, l'appareil peut tomber et entraîner des blessures graves.

Intervention d'un technicien qualifié

Vous ne devez en aucun cas ouvrir le boîtier ni enlever le capot arrière de l'appareil. Dans chacune des situations indiquées ci-dessous, débranchez le câble de la prise électrique et contactez un technicien qualifié.

- Lorsque le câble ou la fiche d'alimentation est endommagé.
- Lorsque la dalle LED est endommagée.
- Lorsqu'un liquide est renversé sur l'appareil ou que des objets sont tombés dans l'appareil.
- Lorsque l'appareil a été exposé à la pluie ou à de l'eau.
- Lorsque l'appareil est tombé ou que le boîtier a été endommagé.
- Lorsque l'appareil ne fonctionne pas correctement après que vous ayez suivi les instructions de la section RÉSOLUTION DES PROBLÈMES.

Pièces de rechange

- Si des pièces doivent être changées sur votre appareil, assurez-vous que le technicien utilise les pièces de rechange spécifiées par le fabricant, ou des pièces ayant les mêmes caractéristiques et performances que les pièces d'origine. En cas d'utilisation de pièces non autorisées, vous vous exposez à des risques d'incendie, de choc électrique et/ou à d'autres dangers.
- Après une réparation, demandez au technicien d'effectuer les contrôles de sécurité nécessaires pour vous assurer que l'appareil fonctionne correctement.

AVERTISSEMENT : Une pression sonore excessive dans les casques et les écouteurs peut entraîner une perte de l'audition.

Autres avertissements

- Occasionnellement, quelques petits points rouges, verts, bleus, blancs ou noirs peuvent apparaître sur l'image. Veuillez noter que cela est normal et n'affecte pas les performances de votre TV LED.
- Si l'appareil est utilisé dans un endroit où la température est peu élevée, des traces peuvent apparaître sur l'image ou l'image peut devenir sombre. Il ne s'agit pas d'une défaillance. Ce phénomène s'estompera à mesure que la température augmentera.
- Dans certains cas, des images résiduelles peuvent perdurer après l'affichage bref d'images fixes. Ce phénomène s'arrêtera au bout de quelques minutes et l'affichage redeviendra normal. Cependant, dans des conditions de température élevée, une dizaine de minutes peuvent être nécessaires avant que l'affichage ne redevienne normal. Veuillez noter qu'il ne s'agit pas d'une défaillance.
- Le panneau LED est constitué d'un verre fragile. Veuillez ne pas pousser l'écran avec les mains et empêcher tout impact sur le panneau. Cela risquerait d'endommager les cellules LCD et/ou d'entraîner un risque de bris de verre.
- N'utilisez pas l'appareil immédiatement en cas de transition d'un environnement où la température est basse à un environnement où la température est élevée. Cette transition provoque de la condensation, qui peut entraîner un incendie, un choc électrique ou d'autres types de danger.

CONTENU

Contenu de votre TV LED :

- | | |
|--------------------------------------|--|
| 1. TV LED | 6. Manuel d'utilisation |
| 2. Câble d'alimentation CC L = 10 cm | 7. Câble d'alimentation CC prise allume cigare |
| 3. Télécommande | 8. Support |
| 4. Câble adaptateur Mini AV | 9. Vis x 2 |
| 5. Câble adaptateur Mini YPBPR | |





Remarque :

En fonction du pays/de la région d'achat, d'autres accessoires peuvent être inclus.

EMPLACEMENT ET FONCTION DES COMMANDES

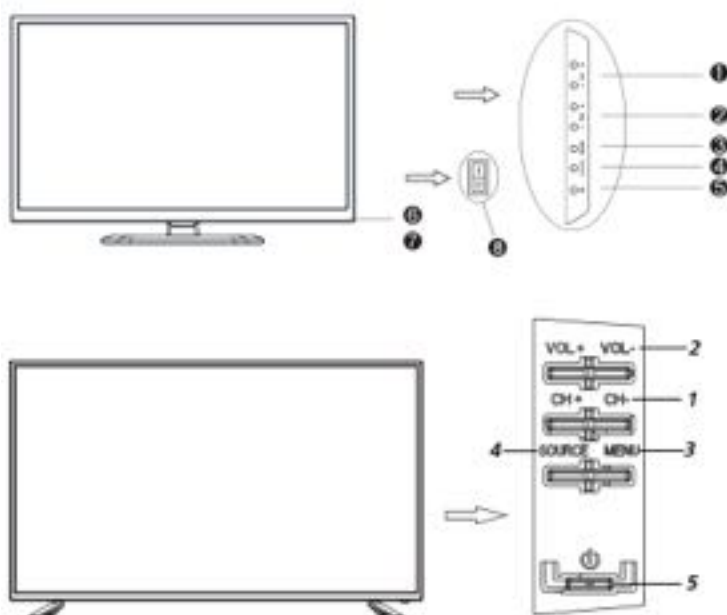
PANNEAU AVANT



Élément	Nom du bouton	Description
①	CH+/-	Passer d'une chaîne à une autre lorsque vous regardez la télévision. Sélectionner l'élément de menu situé au-dessus ou en-dessous dans le menu OSD.
②	VOL+/-	Augmenter ou baisser le volume. Régler les valeurs de l'élément de menu sélectionné dans le menu OSD.
③	MENU	Accéder au menu et quitter le menu.
④	SOURCE	Sélectionner un signal d'entrée.
⑤		Allumer la TV LED et quitter le mode Veille, ou passer en mode Veille lorsque le téléviseur est allumé.
⑥	Voyant d'alimentation	En mode Veille, le voyant est allumé. Lorsque le téléviseur est allumé, le voyant est éteint.
⑦	Détecteur à distance	Capteur infrarouge pour la télécommande.
⑧	Bouton Marche/Arrêt	Allumer/éteindre la TV LED.

 **Remarque :**

En cas d'absence de signal d'entrée pendant plus de 15 minutes, ou en cas d'absence d'utilisation pendant plus de 180 minutes, la TV LED passe automatiquement en mode Veille et le voyant s'allume.

BOUTONS DE COMMANDES ET PORTS

PANNEAU ARRIÈRE

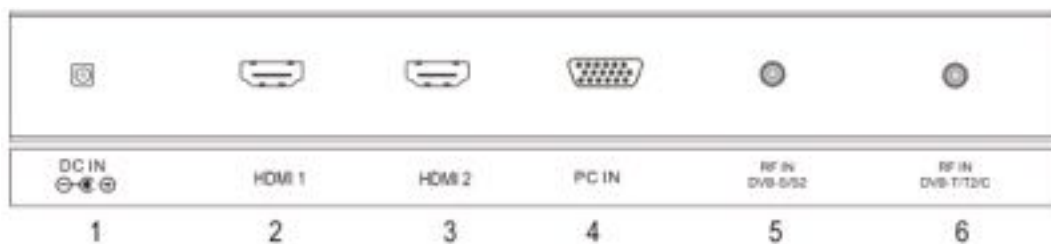

- | | |
|-------------------------------|-------------------------------|
| 1. Prise CC DC IN | 2. Port entrée HDMI |
| 3. Port entrée HDMI | 4. Prise entrée PC IN |
| 5. Prise entrée antenne RF IN | 6. Prise entrée antenne RF IN |

PANNEAU LATÉRAL

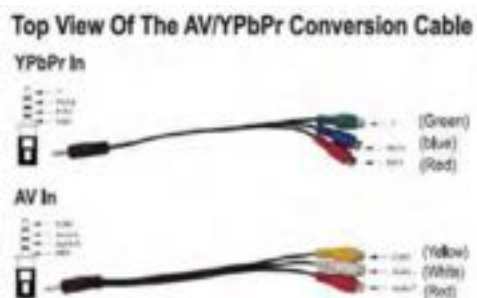
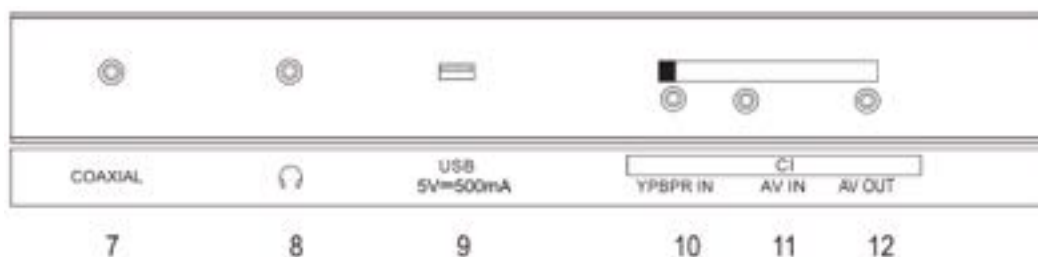

- | | |
|-----------------------------------|-----------------------------------|
| 7. Prise câble coaxial | 8. Prise sortie écouteurs |
| 9. Port entrée USB | 10. Prise entrée YPbPr |
| 11. Prise entrée audio/vidéo (AV) | 12. Prise sortie audio/vidéo (AV) |

TÉLÉCOMMANDE

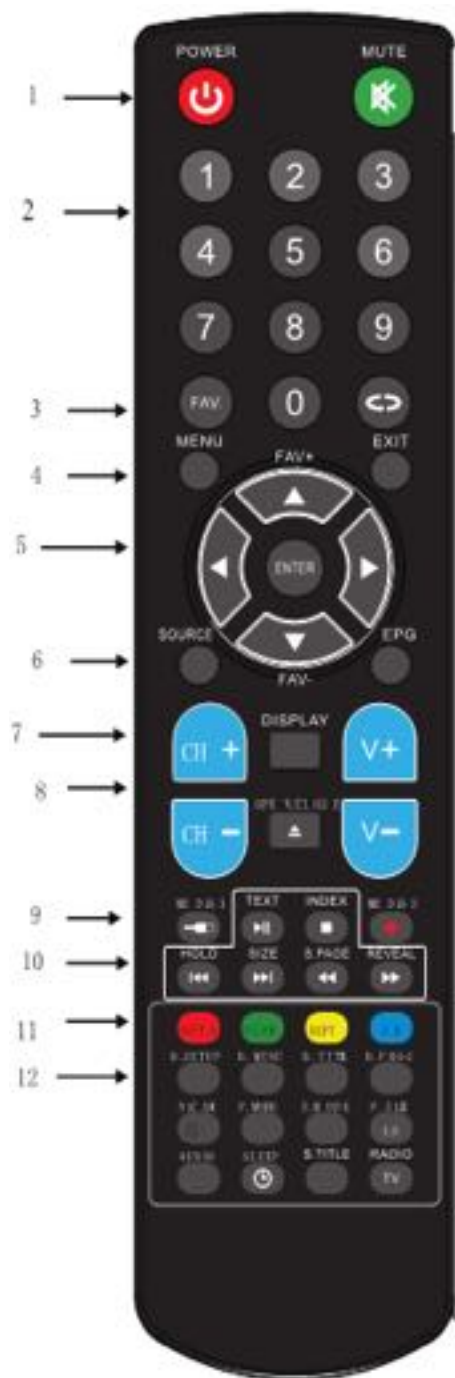

1. POWER (Marche/Arrêt)

Appuyez sur ce bouton pour mettre en marche la TV LED lorsqu'elle est en mode Veille ou pour arrêter la TV LED et passer en mode Veille.

2. Boutons numérotés 0-9

Appuyez sur les boutons numérotés de 0 à 9 pour sélectionner une chaîne, entrer un mot de passe, etc.

3. FAV (Favori)

Appuyez sur ce bouton pour faire défiler la liste des favoris.

4. MENU

Appuyez sur ce bouton pour accéder au menu ou le quitter.

5. ▲▼◀▶ et ENTER (Entrée)

Utilisez ces boutons pour sélectionner des éléments de menu affichés sur l'écran et modifier les valeurs du menu. Appuyez sur ENTER (Entrée) pour afficher la liste des chaînes.

6. SOURCE

Appuyez sur ce bouton pour sélectionner un signal d'entrée.

7. DISPLAY (Affichage)

Appuyez sur ce bouton pour afficher les informations relatives à la source et à la chaîne.

8. CH+/-

Appuyez sur ce bouton pour faire défiler les chaînes.

9. MEDIA (Média)

Appuyez sur ce bouton pour passer en mode multimédia USB.

10. Boutons TÊLÉTEXTE

Ces boutons servent pour certains modes avec fonctions Télétexte. Pour de plus amples informations, veuillez consulter la fonction TÊLÉTEXTE.

11. Boutons de fonction de couleur

Les boutons Rouge/Vert/Jaune/Bleu sont utilisés comme raccourcis pour certains modes seulement. Pour de plus amples informations, veuillez consulter la section relative à la fonction correspondante.

12. D. SETUP (Configuration D.)

En mode DVD, permet d'activer le menu DVD SETUP (Configuration DVD).

En mode DTV, permet d'activer le menu Schedule List (Liste des programmations).

D. MENU (Menu D.)

Pendant la lecture d'un DVD, permet d'accéder au menu des programmes.

Pendant la lecture d'une clé USB, permet d'accéder au menu de configuration.

D. TITLE (Titre D.)

Pendant la lecture d'un DVD, permet d'afficher le menu des titres du DVD.

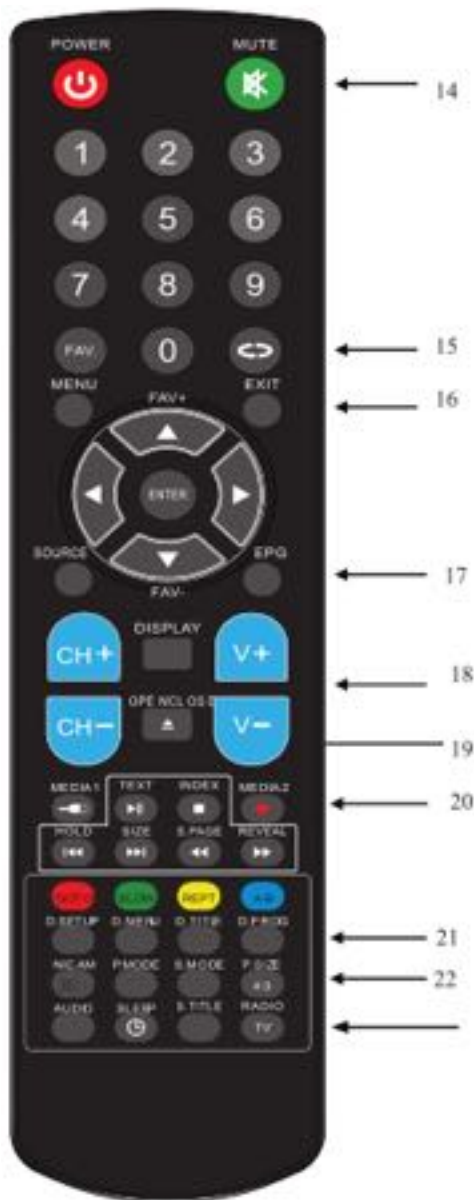

14. MUTE (Silencieux)

Appuyez sur ce bouton pour couper/rétablir le son.

15. Retour

Appuyez sur ce bouton pour revenir au numéro de programme précédemment sélectionné.

16. EXIT (Sortie)

Appuyez sur ce bouton pour quitter le menu.

17. EPG (Guide électronique des programmes)

Appuyez sur ce bouton pour lancer l'application EPG.

18. VOL+/VOL-

Appuyez sur ce bouton pour régler le volume.

19. OPEN/CLOSE (Ouvrir/Fermer)

Appuyez sur ce bouton pour ouvrir et fermer le plateau de disque.

20. MEDIA 2

Enregistrement instantané

21. D. PROG (PROG D.)

En mode DTV, permet de lancer le contrôle du direct. En mode lecture DVD, permet d'afficher le menu des programmes afin d'effectuer des modifications.

22. NICAM

En mode ATV, permet de basculer entre Stéréo, DUAL1 DUAL2 et MONO.

P. MODE (Mode P.)

Appuyez sur ce bouton pour sélectionner le mode Picture (Image).

S. MODE (Mode S.)

Appuyez sur ce bouton pour sélectionner le mode Sound (Son).

P. SIZE/4.3 (Taille P. 4:3)

Appuyez sur ce bouton pour sélectionner la taille de l'image.

23. AUDIO

Appuyez sur ce bouton pour sélectionner Stéréo/MONO ou pour modifier la langue de l'audio en mode DTV, USB et DVD.

SLEEP (Veille)

Appuyez sur ce bouton pour sélectionner la durée de veille.

S. TITLE (Titre S.)

Appuyez sur ce bouton pour activer/désactiver les sous-titres en mode DTV, USB et DVD.

TV/Radio

Appuyez sur ce bouton pour sélectionner TV et Radio en mode DTV.

INSTALLATION DES PILES

Insérez les piles en respectant les polarités (+) et (-), comme illustré ci-dessous.

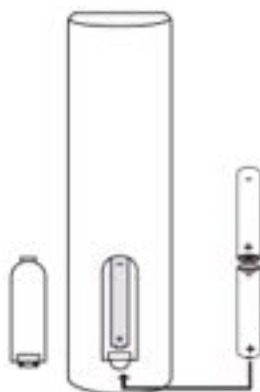

À propos des piles

- Si la télécommande ne fonctionne pas lorsque vous la placez à proximité de la TV LED, veuillez changer les piles.
- Utilisez des piles AAA.

💡 Remarque :

- N'utilisez pas de pile rechargeables (NiCd).
- N'essayez pas de recharger, de court-circuiter, de démonter, de chauffer ou de jeter au feu les piles.
- N'éclaboussez pas la télécommande de liquide et ne la placez pas sur un objet mouillé afin de ne pas l'endommager.
- Ne faites pas tomber la télécommande, ne marchez pas dessus et ne la soumettez à aucun impact. Elle risquerait d'être endommagée et de ne pas fonctionner correctement.
- N'utilisez pas de piles neuves et de piles usagées en même temps.
- Si vous n'utilisez pas la télécommande pendant une période prolongée, enlevez les piles.
- Une forte lumière sur la télécommande, telle que la lumière directe du soleil, peut entraîner un dysfonctionnement. Placez la télécommande à l'abri de la lumière directe du soleil.

Attention

Ne laissez pas les piles à portée des enfants. En cas d'ingestion, contactez immédiatement un médecin.

BRANCHEMENTS

BRANCHEMENT DU CÂBLE ÉLECTRIQUE

1. Branchez l'adaptateur secteur à la prise d'entrée DC IN située à l'arrière de la TV LED, puis branchez la fiche dans une prise électrique murale conforme aux recommandations.

2. Appuyez sur le bouton d'alimentation situé en bas de la TV LED, puis appuyez sur le bouton Marche/Arrêt de la télécommande ou sur le bouton Marche/Arrêt du téléviseur pour allumer la TV LED.

 **Remarque** : Utilisez uniquement l'adaptateur secteur fourni.

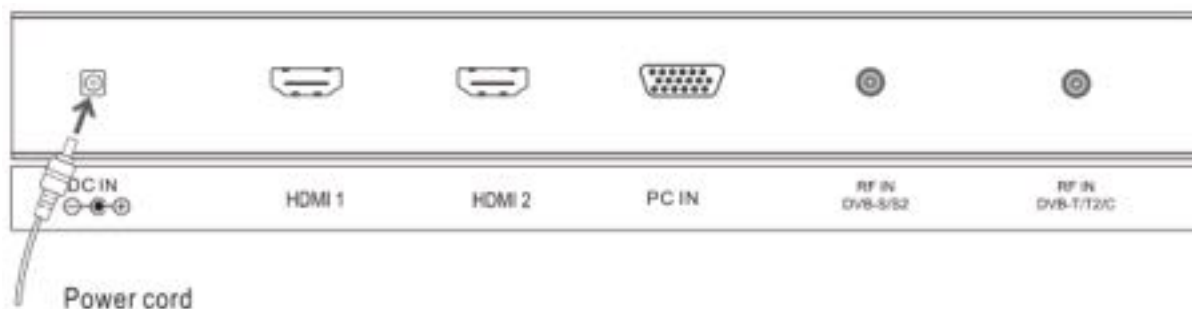

BRANCHEMENT DU CÂBLE RF

Branchez fermement un câble d'antenne 75 Ω dans la prise RF IN située à l'arrière de la TV LED.

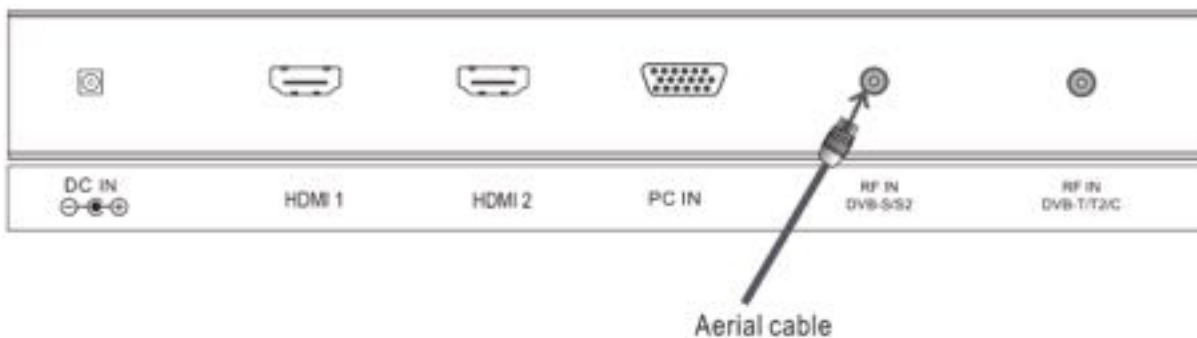

 **Remarque** : Pour que les chaînes de télévision s'affichent correctement, la réception d'un signal est nécessaire.

- Avant de brancher un équipement vidéo externe, veuillez vérifier et connaître l'emplacement et le type de chaque prise d'entrée. En cas de branchements incorrects, la qualité de l'image ou des couleurs peut être affectée. Assurez-vous que chaque connecteur est correctement branché.
- Des équipements externes, par exemple un lecteur DVD, un magnétoscope ou un système Home theatre, peuvent être branchés à l'arrière de votre TV LED. Vous pouvez alors profiter d'une expérience audio et visuelle optimale.

 **Remarque** : Par sécurité, avant de brancher tout équipement externe, éteignez le téléviseur avec le bouton Marche/Arrêt ou débranchez le câble d'alimentation de la prise électrique.

BRANCHEMENT SUR LA PRISE AV OUT (Sortie AV)

1. Branchez le connecteur AV OUT (Sortie AV) de l'équipement vidéo externe à la prise AV OUT (Sortie AV) de la TV LED à l'aide d'un câble AV OUT (Sortie AV).
2. Branchez le connecteur du câble jaune à la prise V (jaune), le connecteur du câble blanc à la prise L (blanc) et le connecteur du câble rouge à la prise R (rouge).

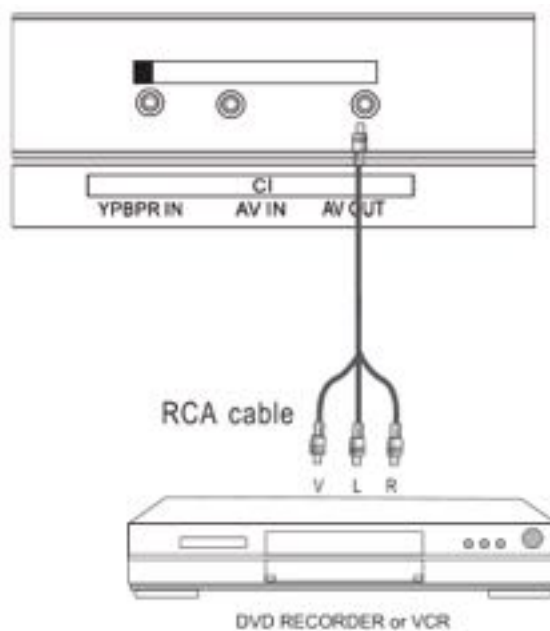

BRANCHEMENT À UNE PRISE VIDÉO COMPOSITE

1. Branchez l'entrée vidéo et audio avec le câble de conversion AV et le câble RCA.
2. Appuyez sur le bouton SOURCE de la télécommande pour sélectionner la source d'entrée AV, puis appuyez sur le bouton ENTER (Entrée) pour valider votre sélection.

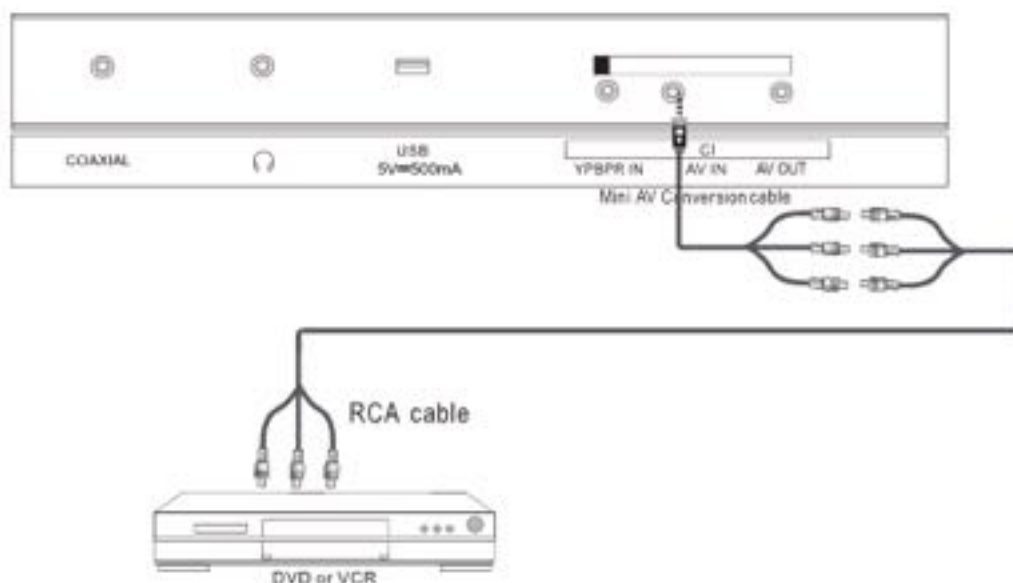

BRANCHEMENT À LA PRISE YPBPR

1. Branchez l'entrée YPBPR avec le câble de conversion YPBPR et le câble YPBPR.
2. Branchez l'entrée audio avec le câble de conversion **AV** et le câble RCA.
3. Appuyez sur le bouton SOURCE de la télécommande pour sélectionner la source d'entrée YPBPR, puis appuyez sur le bouton ENTER (Entrée) pour valider votre sélection.

 **Remarque** : Le signal audio YPBPR provient du connecteur AV IN (Entrée AV).

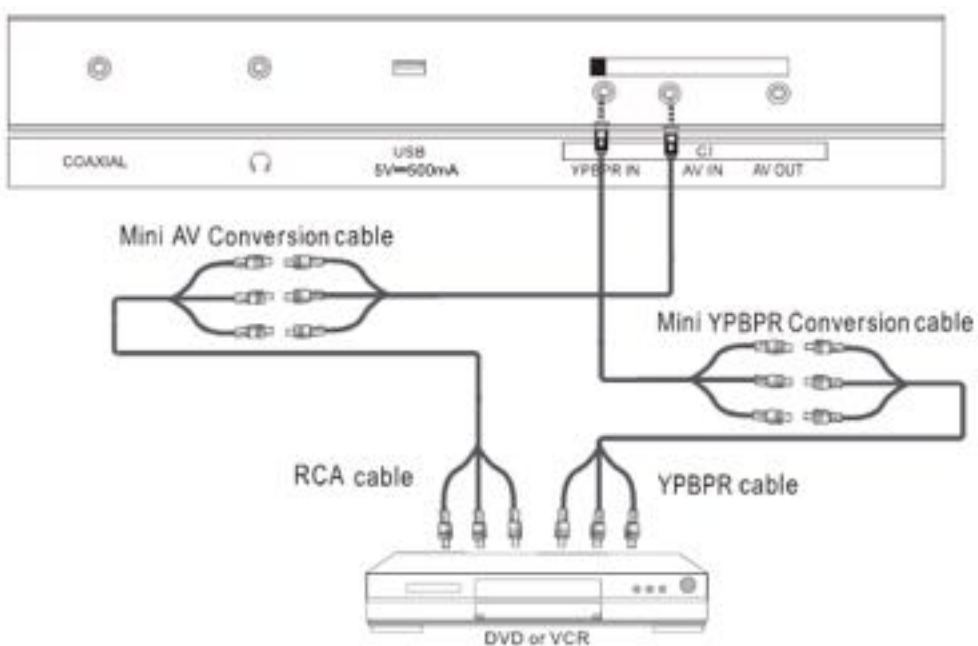

BRANCHEMENT AU PORT HDMI

L'interface HDMI (Interface multimédia haute définition) est la première interface à prendre en charge les données non compressées. Un connecteur prend en charge à la fois les informations vidéo et audio.

Le branchement est possible uniquement si l'équipement externe comporte une prise de sortie HDMI.

1. Branchez un câble HDMI entre le port HDMI de la TV LED et l'équipement DVD externe.
2. Appuyez plusieurs fois sur le bouton SOURCE de la télécommande pour sélectionner la source d'entrée **HDMI**, puis appuyez sur le bouton ENTER (Entrée) pour valider votre sélection.

 **Remarque** : Aucun branchement spécifique à l'audio n'est nécessaire pour un branchement HDMI.

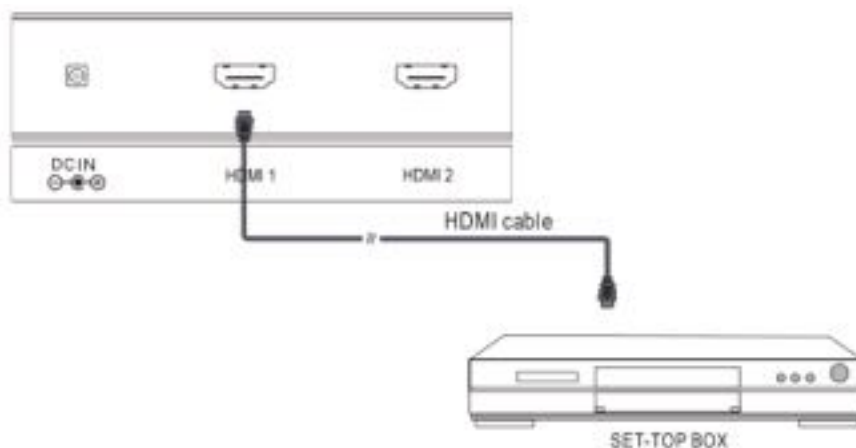

BRANCHEMENT À DES ÉCOUTEURS

Vous pouvez brancher des écouteurs ou un casque à votre TV LED si vous souhaitez regarder la télévision sans déranger les personnes présentes dans la pièce.

Branchez des écouteurs à la prise mini-jack de 3,5 mm de la TV LED.

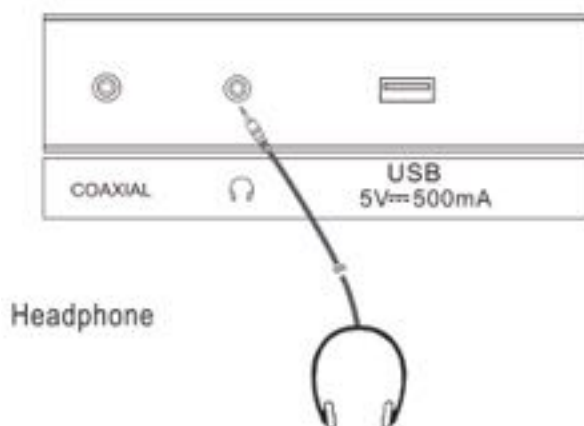

 **Remarque** : L'utilisation prolongée d'un casque ou d'écouteurs à un volume élevé peut entraîner une perte de l'audition.

BRANCHEMENT À LA PRISE DE SORTIE DU CÂBLE COAXIAL

1. Branchez le câble coaxial de votre amplificateur à la prise COAXIAL de la TV LED.
2. Vous pourrez alors profiter du son via votre système Home theater.



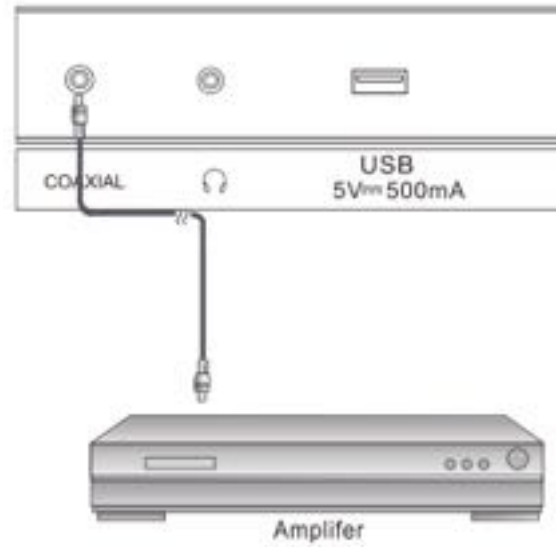





 **Remarque** : La sortie SPDIF (OFF, PCM, AUTO) peut être sélectionnée dans la configuration du menu **AUDIO**.



UTILISATION

SÉLECTION DE LA LANGUE POUR LES MENUS ET INDICATIONS

La première fois que vous utilisez votre TV LED, vous devez sélectionner la langue pour les menus et les indications qui s'afficheront à l'écran.

1. Appuyez sur le bouton MENU pour afficher le menu.
2. Appuyez sur les boutons  /  pour sélectionner OPTION MENU (MENU DES OPTIONS).
3. Appuyez sur les boutons  /  pour sélectionner OSD Language (Langue OSD).
4. Appuyez ensuite sur le bouton Enter (Entrée) pour sélectionner le menu de votre langue. Appuyez sur les boutons  /  et  /  pour sélectionner OSD Language (Langue OSD).
5. Pour valider votre choix, appuyez sur le bouton MENU pour revenir à l'affichage TV normal.

CHOIX D'UNE CHAÎNE

Appuyez sur le bouton CH+ pour passer à la chaîne suivante.

Appuyez sur le bouton CH- pour revenir à la chaîne précédente.

Vous pouvez saisir directement le numéro de la chaîne en appuyant sur les boutons de 0 à 9.

SÉLECTION DE LA SOURCE D'ENTRÉE

Vous pouvez sélectionner la source en appuyant sur le bouton SOURCE situé en haut du panneau ou sur le bouton SOURCE de la télécommande. Appuyez ensuite sur ENTER (Entrée) pour confirmer la source.



PREMIÈRE INSTALLATION

La fonction First Time Installation (Première installation) peut également être activée dans le menu SETUP (Configuration).

Remarque : Dans la fonction First Time Installation (Première installation), vous pouvez sélectionner Auto Tuning (Réglage automatique), ce qui mettra à jour tous les programmes TV. Vous pouvez également sélectionner Yes (Oui) pour installer les listes de chaînes réglées en usine pendant l'installation.

Sélection de la langue

Appuyez sur les boutons ◀ / ▶ de la télécommande pour sélectionner la langue à utiliser pour les menus et les messages. Appuyez sur les boutons ▲/▼ de la télécommande pour mettre le menu Country (Pays) en surbrillance. Appuyez sur les boutons ◀ / ▶ de la télécommande pour sélectionner le pays souhaité.

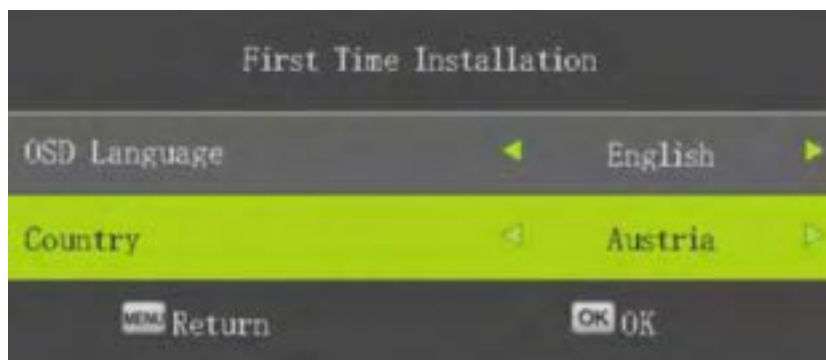

Appuyez sur le bouton ENTER (Entrée) pour sélectionner Auto Tuning Setup (Configuration du réglage automatique).

Configuration de Tv Connection (Connexion TV)

Appuyez sur les boutons ◀ / ▶ pour sélectionner le type de réglage : Antenna (Antenne), Cable (Câble), Satellite.

Tune Type (Type de réglage)

Appuyez sur les boutons ◀ / ▶ pour sélectionner le type de technologie numérique : DTV, ATV et DTV+ATV.

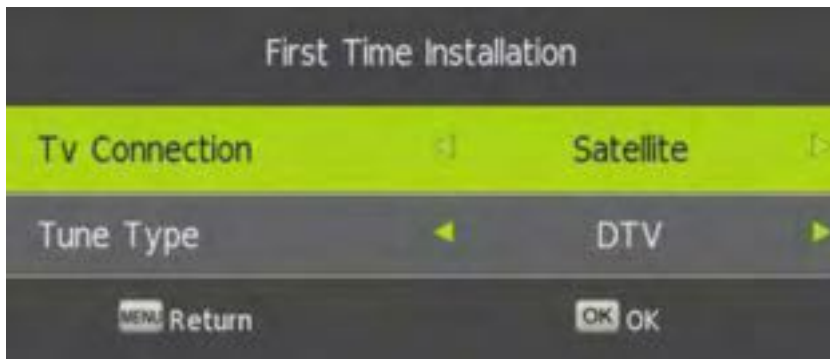

Si vous sélectionnez DVB-S (norme DVB-S, satellite), vous devez sélectionner la parabole du satellite local.

Si vous sélectionnez Cable DVB-C (norme DVB-C, câble), vous devez configurer les éléments suivants :

Tune Type (Type de réglage)

Appuyez sur les boutons ◀ / ▶ pour sélectionner le type de réglage : DTV, ATV ou DTV+ATV.

Scan Type (Type de scan)

Appuyez sur les boutons ◀ / ▶ pour sélectionner le type de scan : Full (Scan complet) ou Network Scan (Scan réseau).

Frequency (Fréquence)

Appuyez sur les boutons ◀ / ▶ pour sélectionner la fréquence : Auto ou 770000.

Network ID (ID réseau)

Appuyez sur les boutons ◀ / ▶ pour sélectionner l'ID réseau : Auto ou 65535.

Symbol (Symbole) (ks/s)

Appuyez sur les boutons ◀ / ▶ pour sélectionner le symbole : Auto ou 6900.



Après avoir confirmé la configuration des réglages en appuyant sur le bouton ENTER (Entrée), procédez au réglage des chaînes :

Pendant le réglage des chaînes, vous pouvez appuyer sur MENU et sur le bouton de flèche vers la gauche de la télécommande pour ignorer le réglage.

MENU CHANNEL (CHAÎNE)

Appuyez sur le bouton SOURCE pour sélectionner Antenna (Antenne), Cable (Câble), **Satellite** ou ATV.

Appuyez sur le bouton MENU pour afficher le menu principal.

Appuyez sur les boutons  /  pour sélectionner CHANNEL (Chaîne) dans le menu principal.



Menu Channel (Chaîne) (Antenna (Antenne), DVB-T (norme DVB-T, terrestre), CABLE (Câble), ATV)



Menu Channel (Chaîne) (ATV, Satellite)

1. Appuyez sur les boutons ◀ / ▶ pour sélectionner l'option souhaitée dans le menu CHANNEL (Chaîne).
2. Appuyez sur le bouton ENTER (Entrée) de la télécommande pour accéder au sous-menu.
3. Appuyez sur le bouton MENU pour revenir au menu précédent.

Auto Tuning (Réglage automatique)

DVB-T Auto Scan Menu (Menu de scan automatique DVB-T)

Appuyez sur le bouton ▼ pour sélectionner Auto Tuning (Réglage automatique), puis appuyez sur les boutons ◀ / ▶ pour accéder aux types de réglage et sélectionner le type souhaité.

Tuner Type (Type de réglage)

Appuyez sur les boutons ◀ / ▶ de la télécommande pour sélectionner le type de réglage : ATV+DTV, DTV, ATV.

Country (Pays)

Appuyez sur le bouton ▼ de la télécommande pour accéder à la liste des pays, puis appuyez sur les boutons ▼/▲ et ◀ / ▶ pour faire défiler la liste et sélectionner un pays. Appuyez sur ENTER (Entrée) pour effectuer une recherche.

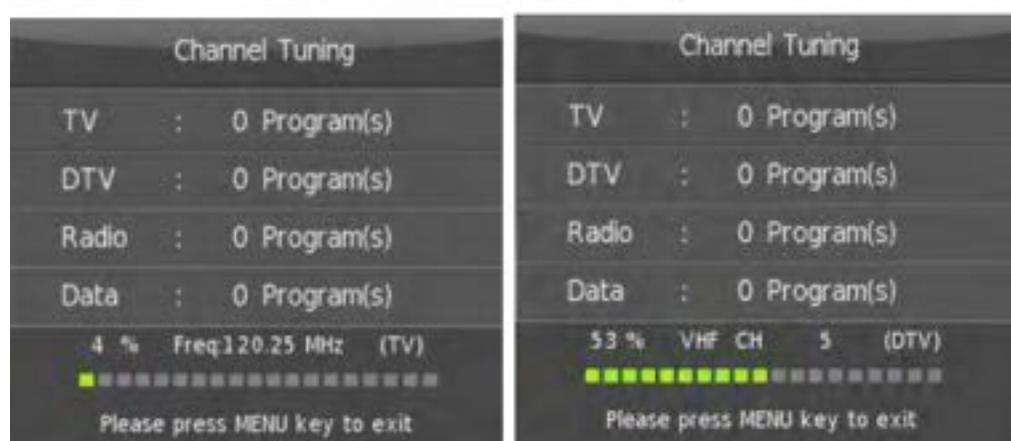

DVB-T Manual Tuning (Réglage manuel DVB-T)

DTV Manual Tuning (Réglage manuel DTV) (DVB-T)

Appuyez sur le bouton ▼ pour sélectionner DTV Manual Tuning (Réglage manuel DTV), puis appuyez sur le bouton ENTER (Entrée) pour accéder au sous-menu.

Appuyez sur les boutons ◀ / ▶ pour sélectionner une chaîne, puis appuyez sur le bouton ENTER (Entrée) pour rechercher le programme manuellement.



DVB-C Auto Tuning Menu (Menu de réglage automatique DVB-C)

Appuyez sur les boutons ▼/▲ pour sélectionner **Auto Tuning (Réglage automatique)**, puis appuyez sur le bouton ENTER (Entrée) pour accéder au sous-menu.

Appuyez sur les boutons ▼/▲ pour sélectionner les éléments suivants :

Scan Mode (Mode de scan)

Appuyez sur les boutons ◀ / ▶ de la télécommande pour sélectionner le mode de scan : Full (Scan complet), Network Scan (Scan réseau)

Frequency (Fréquence)

Appuyez sur les boutons ◀ / ▶ de la télécommande pour sélectionner la fréquence : Auto ou 770000.



Network ID (ID réseau)

Appuyez sur les boutons ◀ / ▶ de la télécommande pour sélectionner l'ID réseau : Auto ou 65535.



Symbol (Symbole) (ks/s)



Appuyez sur les boutons ◀ / ▶ de la télécommande pour sélectionner le symbole : Auto ou 6900.

Appuyez sur le bouton ENTER (Entrée) pour commencer les réglages.

Appuyez sur les boutons  /  de la télécommande pour sélectionner l'option souhaitée : AUTO ou 6900.



QAM Type (Type de modulation QAM)

Appuyez sur les boutons  /  de la télécommande pour sélectionner le type QAM : 16QAM, 32QAM, 64QAM, 128QAM ou 256QAM.



Appuyez sur les boutons  /  pour sélectionner **Search (Recherche)**, puis appuyez sur le bouton ENTER (Entrée) pour commencer les réglages.

Program Edit (Modification des programmes)

Remarque : La fonction Program Edit (Modification des programmes) est disponible uniquement lorsque la fonction LCN (Classement automatique des chaînes) est désactivée (sur OFF).



Appuyez sur les boutons  /  pour sélectionner Program Edit (Modification des programmes), puis appuyez sur ENTER (Entrée) pour accéder au sous-menu.

Utilisez les quatre boutons de couleur de la télécommande comme raccourcis pour les fonctions.

Appuyez d'abord sur les boutons  /  pour mettre en surbrillance la chaîne que vous souhaitez supprimer, renommer, déplacer ou ignorer, puis :



Appuyez sur le bouton rouge pour supprimer la chaîne.

Appuyez sur le bouton jaune pour pouvoir déplacer la chaîne. Appuyez ensuite sur les boutons  /  pour la déplacer vers la position souhaitée.

Appuyez sur le bouton bleu pour ignorer la chaîne sélectionnée. (Cette chaîne sera alors ignorée automatiquement lorsque vous utiliserez les boutons CH+/- pour passer d'une chaîne à une autre.)

Appuyez sur le bouton FAV pour ajouter la chaîne à la liste de vos favoris.

Appuyez sur les boutons ▼/▲ pour déplacer une chaîne vers le haut ou vers le bas.



Signal Information (Information relative au signal)

Appuyez sur les boutons ▼/▲ pour sélectionner Signal Information (Information relative au signal), puis appuyez sur le bouton ENTER (Entrée) pour consulter les informations détaillées relatives au signal. Cette fonction est uniquement disponible lorsqu'un signal est capté en mode DTV.

CI Information (Informations de la carte PCMCIA)

Appuyez sur les boutons ▼/▲ pour sélectionner CI Information (Informations de la carte PCMCIA), puis appuyez sur le bouton ENTER (Entrée) pour consulter les informations détaillées de la carte PCMCIA. Cette fonction est uniquement disponible lorsqu'un signal est capté en mode DTV.

5V antenna power (Puissance antenne 5V)

Appuyez sur les boutons ▼/▲ pour sélectionner 5V antenna power (Puissance antenne 5V). Appuyez sur les boutons ◀/▶ pour sélectionner On (Activé) ou OFF (Désactivé). Cette fonction est uniquement disponible lorsqu'un signal est capté en mode DTV.

LCN (Classement automatique des chaînes)

Appuyez sur les boutons ▼/▲ pour sélectionner la fonction LCN. Appuyez sur les boutons ◀/▶ pour sélectionner On (Activé) ou OFF (Désactivé). Cette fonction est uniquement disponible lorsqu'un signal est capté en mode DTV.

Software Update (USB) (Mise à jour logicielle (USB))

Avant de procéder à la mise à jour logicielle, veuillez préparer votre clé USB ainsi que les fichiers de mise à jour nécessaires. Insérez ensuite la clé USB et choisissez cette option. Suivez les instructions du système et ne retirez pas la clé USB avant la fin de la mise à jour logicielle.

Appuyez sur les boutons ▼/▲ pour sélectionner la fonction Software Update (Mise à jour logicielle). Appuyez sur le bouton ENTER (Entrée) pour confirmer la mise à jour.

MENU CHANNEL (SATELLITE) (Menu Chaîne (Satellite))

Menu Channel (Chaîne)

Appuyez sur le bouton SOURCE pour sélectionner **Satellite**.

Appuyez sur le bouton MENU pour afficher le menu principal.

Appuyez sur les boutons ◀ / ▶ pour sélectionner CHANNEL (Chaîne) dans le menu principal.



1. Appuyez sur les boutons ▼/▲ pour sélectionner l'option souhaitée dans le menu CHANNEL (Chaîne).
2. Appuyez sur le bouton ENTER (Entrée) de la télécommande pour accéder au sous-menu.
3. Appuyez sur le bouton MENU pour revenir au menu précédent.

Auto Tuning (Réglage automatique)

Appuyez sur les boutons ▼/▲ pour sélectionner Auto Tuning (Réglage automatique), puis appuyez sur le bouton ENTER (Entrée) pour accéder au sous-menu.

Appuyez sur les boutons ▼/▲ pour sélectionner les éléments de la fonction.



Appuyez sur les boutons ▼/▲ pour sélectionner Search (Recherche), puis sur OK pour effectuer une recherche.

Satellite

Appuyez sur les boutons ◀ / ▶ pour sélectionner les différents types de satellites.

Channel Type (Type de chaîne)

Appuyez sur les boutons ◀ / ▶ pour sélectionner le type de chaîne : All (Toutes), Free (Gratuites), Scramble (Cryptée).

Service Type (Type de service)

Appuyez sur les boutons ◀ / ▶ pour sélectionner un type de service : All (Tous), DTV, Radio.

Scan Mode (Mode de scan)

Appuyez sur les boutons ◀ / ▶ pour sélectionner le mode de scan : AUTO, Blind Scan (Scan aveugle), Network (Scan réseau), Preset (Préréglage), Fast Scan (Scan rapide).

Remarque : Le scan rapide est principalement utilisé pour les pays suivants : Belgique, Pays-Bas, Luxembourg, Hongrie, ainsi que pour quelques clients en Allemagne et en Autriche.

Unicable

Appuyez sur les boutons ◀ / ▶ pour sélectionner Unicable : Off (Désactivé) ou ON (Activé).

Search (Recherche)

Appuyez sur le bouton **Enter** (Entrée) pour lancer le scan automatique des satellites.

Auto Tuning Status (État des réglages automatiques)

Appuyez sur le bouton ENTER (Entrée) pour lancer la recherche des chaînes.

Appuyez sur le bouton ◀ ou le bouton EXIT (Sortie) pour accéder aux réglages. Appuyez sur le bouton Menu pour quitter les réglages.

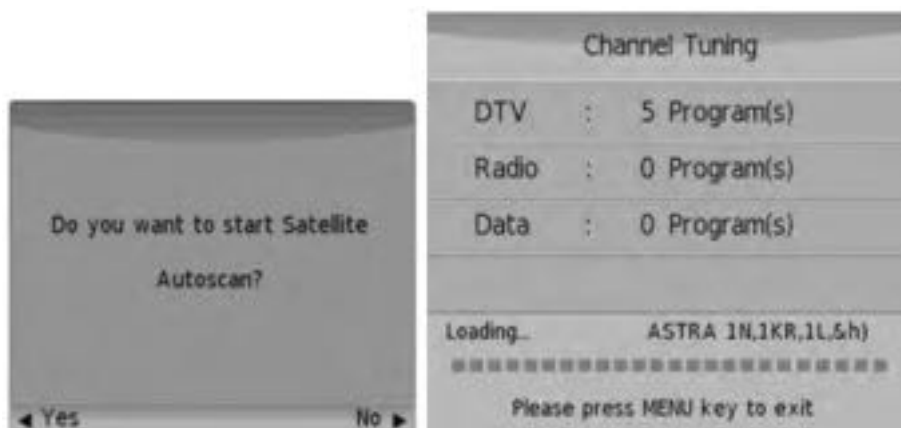

DVB-S Manual Tuning (Réglage manuel DVB-S)

Appuyez sur les boutons ▼/▲ pour sélectionner DVB-S Manual Tuning (Réglage manuel DVB-S), puis appuyez sur le bouton ENTER (Entrée) pour accéder au sous-menu.

Satellite

Appuyez sur les boutons ◀ / ▶ pour sélectionner les différents types de satellites.

Trans Ponder (Transpondeur)

Appuyez sur les boutons ◀ / ▶ pour sélectionner Trans Ponder (Transpondeur)

Unicable

Appuyez sur les boutons ◀ / ▶ pour sélectionner OFF (Désactivé), ON (Activé).

Network Scan (Scan réseau)

Appuyez sur les boutons ◀ / ▶ pour sélectionner OFF (Désactivé), ON (Activé).

Scan Mode (Mode de scan)

Appuyez sur les boutons ◀ / ▶ pour sélectionner le mode de scan : ALL (Tous), Free (Gratuit), Scramble (Cryptée).

Service Type (Type de service)

Appuyez sur les boutons ◀ / ▶ pour sélectionner le type de service : All (Tous), DTV, Radio.

Search (Recherche)

Appuyez sur le bouton **ENTER** pour lancer la recherche de satellites.



Program Edit (Modification des programmes)

Appuyez sur les boutons ▼/▲ pour sélectionner Program Edit (Modification des programmes), puis appuyez sur ENTER (Entrée) pour accéder au sous-menu.



Les options de couleur sont des raccourcis pour programmer les chaînes.

Appuyez d'abord sur les boutons ▼/▲ pour mettre en surbrillance la chaîne que vous souhaitez supprimer, déplacer ou ignorer, puis :

Rouge

Appuyez sur le bouton rouge pour supprimer la chaîne.

Jaune

Appuyez sur le bouton jaune pour pouvoir modifier la chaîne. Appuyez ensuite sur les boutons ▼/▲ pour la déplacer vers la position souhaitée. Vous pouvez également utiliser les boutons de la télécommande pour saisir le nom souhaité.

Bleu

Appuyez sur le bouton bleu pour ignorer la chaîne sélectionnée. (Cette chaîne sera alors ignorée automatiquement lorsque vous utiliserez les boutons CH+/- pour passer d'une chaîne à une autre.)

FAV

Appuyez sur le bouton FAV pour ajouter la chaîne à la liste de vos favoris.

Appuyez sur les boutons ◀ / ▶ pour déplacer une chaîne vers le haut ou vers le bas.

Satellite Edit (Modification des satellites)

Appuyez sur les boutons ▼/▲ pour sélectionner Satellite Edit (Modification des satellites), puis appuyez sur le bouton ENTER (Entrée) pour accéder au sous-menu.

Appuyez tout d'abord sur les boutons ▼/▲ pour mettre en surbrillance le satellite que vous souhaitez supprimer, puis appuyez sur le bouton Enter (Entrée) pour accéder au sous-menu. Appuyez sur le bouton **Rouge** pour supprimer le **Satellite**.



Satellite		
(01/59)	Ku_ASTRA 1N,1KR,1L,&h)	019.2 E
(02/59)	Ku_HOTBIRD 6,7A,8	013.0 E
(03/59)	Ku_ASTRA 2A,2B,2D	028.2 E
(04/59)	Ku_ASTRA 1E,1G,3A	023.5 E
(05/59)	Ku_NILESAT 101, 10	007.0 W
(06/59)	Ku_EUTELSAT W3A	007.0 E
(07/59)	Ku_EUTELSAT W1	010.0 E
(08/59)	Ku_BADR-2,3,4/EURO	026.0 E
(09/59)	Ku_EUTELSAT SESAT	036.0 E
(10/59)	Ku_EUTELSAT W2	016.0 E

Buttons: Delete Satellite (Red), Add Satellite (Yellow), Select, OK, Return

Appuyez sur le bouton **Jaune** pour ajouter un satellite au menu.



Satellite	
Satellite Name	TELSTAR 18
Orbit Position	138.0 E
LNB Type	Universal
DISEqC1.0	Off
DISEqC1.1	Off
Tone 22KHz	AUTO
Transponder	
Unicable Setting	Off
Motor	Off
Band	Ku

Buttons: Select, Return

Satellite	
Satellite Name	HOTBRD 6,7A,8
Orbit Position	013.0 E
LNB Type	5750
DISEqC1.0	Off
DISEqC1.1	Off
Tone 22KHz	AUTO
Transponder	
Unicable Setting	Off
Motor	Off
Band	Ku

Buttons: Select, Return

Appuyez sur les boutons ▼/▲ pour sélectionner les réglages des paramètres, puis appuyez sur ENTER (Entrée) pour accéder au sous-menu.

Satellite Name (Nom du satellite)

Utilisez les boutons numériques pour saisir le nom du satellite souhaité.

Orbit Position (Position orbitale)

Utilisez les boutons numériques pour saisir la position orbitale.

LNB Type (Type de tête LNB)

Appuyez sur les boutons ◀ / ▶ pour sélectionner le type de tête LNB : Universal (Universel), 5150, 750, 750, 0600, 0750, 1250, 1300, 1475, 150/5750.50/10700, 750/10750, 0000/10450.

DiSEqC1.0

Appuyez sur les boutons ◀ / ▶ pour sélectionner OFF (Désactivé), LNB1, LNB2, LNB3, LNB4.

DiSEqC1.1

Appuyez sur les boutons ◀ / ▶ pour sélectionner OFF (Désactivé), LNB1, LNB2, LNB3, LNB4, LNB5, LNB6, LNB7, LNB8, LNB9, LNB10, LNB11, LNB12, LNB13, LNB14, LNB15, LNB16.

Tone 22kHz (Signal 22 kHz)

Appuyez sur les boutons ◀ / ▶ pour sélectionner OFF (Désactivé), ON (Activé), AUTO (Automatique).

Trans Ponder (Transpondeur)

Appuyez sur ENTER (Entrée) pour accéder aux réglages du transpondeur.

Appuyez sur la touche de raccourci jaune pour ajouter un transpondeur. Appuyez sur la touche de raccourci rouge pour supprimer un transpondeur.

Unicable Setting (Réglage Unicable)

Appuyez sur ENTER (Entrée) pour accéder aux réglages Unicable.

Appuyez sur les boutons ◀ / ▶ pour sélectionner OFF (Désactivé), ON (Activé).

Motor (Moteur)

Appuyez sur les boutons ◀ / ▶ pour sélectionner OFF (Désactivé), DiSEqC1.2, DiSEqC1.3.

Band (Bande)

Appuyez sur les boutons ◀ / ▶ pour sélectionner Ku, C.

MENU PICTURE (Image)

Appuyez sur le bouton MENU de la télécommande pour afficher le menu principal.

Appuyez sur les boutons ◀ / ▶ de la télécommande pour sélectionner PICTURE (Image) dans le menu principal.



1. Appuyez sur les boutons ▼/▲ de la télécommande pour sélectionner l'option que vous souhaitez régler dans le menu IMAGE.

2. Une fois le réglage terminé, appuyez sur le bouton MENU pour enregistrer et revenir au menu précédent.

Picture Mode (Mode Image)

Appuyez sur les boutons ▼/▲ pour sélectionner Picture Mode (Mode Image).

Appuyez sur les boutons ◀ / ▶ pour sélectionner un mode Image disponible : Dynamic (Dynamique), Standard, Mild (Léger), Personal (Personnel).

Vous pouvez modifier les valeurs de contraste, luminosité, couleur et intensité lorsque le mode Image est Personal (Personnel).

ASTUCE : Vous pouvez appuyer sur le bouton PMODE de la télécommande pour passer directement en mode Picture (Image).

Contrast/Brightness/Saturation/Tint/Sharpness (Contraste/Luminosité/Saturation/Dégradé/Intensité)

Appuyez sur les boutons ▼/▲ pour sélectionner l'option souhaitée, puis appuyez sur les boutons ◀ / ▶ pour effectuer les réglages.

Contrast (Contraste) Pour ajuster l'intensité de la surbrillance de l'image.

Brightness (Luminosité) Pour ajuster la luminosité de l'image en fonction de vos préférences.

Saturation Pour ajuster la saturation de la couleur en fonction de vos préférences.

Tint (Dégradé) Pour ajuster le dégradé en fonction de vos préférences.

Sharpness (Intensité) Pour ajuster la précision des détails de l'image.

Color Temperature (Température des couleurs)

Appuyez sur les boutons ▼/▲ pour sélectionner l'option, puis appuyez sur les boutons ◀ / ▶ pour effectuer le réglage. Augmentez ou réduisez le niveau des couleurs chaudes et des couleurs froides de l'image en fonction de vos préférences.

L'option Cool (Froid) augmente le niveau de bleu des blancs.

L'option Warm (Chaud) augmente le niveau de rouge des blancs.

Aspect Ratio (Format d'image)

Appuyez sur les boutons ▼/▲ pour sélectionner l'option, puis appuyez sur les boutons ◀ / ▶ pour effectuer les réglages.

Vous pouvez sélectionner **Auto**, **16:9**, **4:3**, **ZOOM1** ou **ZOOM2** avec les boutons des flèches vers la droite et vers la gauche lorsque l'option Aspect Ratio (Format d'image) est sélectionnée.

Astuce : Vous pouvez appuyer sur le bouton P. SIZE de la télécommande pour modifier directement l'option **Aspect Ratio** (Format d'image).

Noise Reduction (Réduction du bruit)

Appuyez sur les boutons ▼/▲ pour sélectionner l'option, puis appuyez sur les boutons ◀ / ▶ pour effectuer les réglages.

Réglez les options permettant d'atténuer le bruit vidéo. Seul VGA/HDMI n'est pas disponible.

Sélectionnez Off (Désactiver) pour désactiver la détection du bruit vidéo.



Sélectionnez Low (Faible) pour détecter et atténuer le bruit vidéo faible.

Sélectionnez Middle (Moyen) pour détecter et atténuer le bruit vidéo modéré.

Sélectionnez High (Élevé) pour détecter et atténuer le bruit vidéo élevé.

La valeur de ces options, y compris le contraste, la luminosité, l'intensité et la saturation, peut être réglée à l'aide des boutons fléchés uniquement en mode utilisateur.



Dynamic CR (CR dynamique)

Appuyez sur les boutons ▼/▲ pour sélectionner l'option, puis appuyez sur les boutons  /  pour effectuer les réglages.

Vous pouvez sélectionner **ON** (Activé) ou **OFF** (Désactivé)

MENU SOUND (Son)

Appuyez sur le bouton MENU de la télécommande pour afficher le menu principal.



Appuyez sur les boutons  /  de la télécommande pour sélectionner SOUND (Son) dans le menu principal.



1. Appuyez sur les boutons ▼/▲ de la télécommande pour sélectionner l'option que vous souhaitez régler dans le menu SOUND (Son).

2. Une fois le réglage terminé, appuyez sur le bouton MENU pour enregistrer et revenir au menu précédent.

Sound Mode (Mode Son)



Appuyez sur les boutons ▼/▲ pour sélectionner Sound Mode (Mode Son), puis appuyez sur les boutons  /  pour sélectionner un mode disponible : Standard, Music (Musique), Movie (Film), Sports, User (Utilisateur).

Vous pouvez modifier les valeurs Treble (Aigus) et Bass (Graves) lorsque vous êtes en mode User (Utilisateur).

Choisissez la fréquence spécifique et modifiez les valeurs à l'aide des boutons  / .



Astuce : Appuyez sur le bouton SMODE de la télécommande pour modifier directement le mode Sound (Son).

Balance

Appuyez sur les boutons ▼/▲ pour sélectionner l'option, puis appuyez sur les boutons  /  pour effectuer les réglages.



Vous profitez alors d'une expérience optimale en réglant le son en fonction de votre position.

Auto Volume (Volume automatique)



Appuyez sur les boutons ▼/▲ pour sélectionner Auto Volume Level (Niveau volume automatique), puis appuyez sur les boutons  /  pour sélectionner On (Activé) ou Off (Désactivé).

L'écart de volume entre les chaînes et les programmes est alors réduit automatiquement.



Surround Sound (Son Surround)

Appuyez sur les boutons ▼/▲ pour sélectionner Surround Sound (Son Surround), puis appuyez sur les boutons  /  pour sélectionner Surround ou Off (Désactivé).



SPDIF Mode (Mode SPDIF)

Appuyez sur les boutons ▼/▲ pour sélectionner Digital Output (Sortie numérique), puis appuyez sur les boutons  /  pour sélectionner Off (Désactivé), PCM ou Auto (Automatique).

AD Switch (Commutateur Audio Description)

Appuyez sur les boutons ▼/▲ pour sélectionner AD Volume (Volume AD), puis appuyez sur les boutons  /  pour augmenter le volume de l'audio description.

Main Speakers (Haut-parleurs principaux)



Appuyez sur les boutons ▼/▲ pour sélectionner Main Speakers (Haut-parleurs principaux), puis appuyez sur les boutons  /  pour sélectionner On/Off (Activé/Désactivé).

Si l'option sélectionnée est On (Activé), le haut-parleur principal n'est pas désactivé automatiquement lorsque des écouteurs ou le Bluetooth sont connectés. Vous pouvez utiliser la télécommande pour couper le son des écouteurs, du Bluetooth ou du haut-parleur principal simultanément.

Si l'option sélectionnée est Off (Désactivé), le haut-parleur est automatiquement désactivé lorsque des écouteurs ou le Bluetooth sont connectés. Vous pouvez utiliser la télécommande pour réactiver le son des écouteurs et du Bluetooth, mais le son du haut-parleur reste coupé jusqu'à ce que vous débranchiez les écouteurs ou déconnectiez l'appareil Bluetooth.

MENU TIME (HEURE ET DATE)

Appuyez sur le bouton MENU de la télécommande pour afficher le menu principal.

Appuyez sur les boutons  /  de la télécommande pour sélectionner TIME (Heure et date) dans le menu principal.





1. Appuyez sur les boutons ▼/▲ de la télécommande pour sélectionner l'option à régler dans le menu TIME (Heure et date).

2. Une fois le réglage terminé, appuyez sur le bouton MENU pour enregistrer et revenir au menu précédent.

Clock (Horloge)

Appuyez sur les boutons ▼/▲ pour sélectionner Clock (Horloge), puis appuyez sur le bouton ENTER (Entrée) pour accéder au sous-menu.

Appuyez sur les boutons ▼/▲ /  /  . Vous pouvez régler la date, le mois, l'année, etc. à l'aide de ces boutons.



Off time (Heure d'arrêt)

Appuyez sur les boutons ▼/▲ pour sélectionner Off time (Heure d'arrêt), puis appuyez sur le bouton ENTER (Entrée) pour accéder au sous-menu.

Appuyez sur les boutons ◀ / ▶ pour effectuer les réglages spécifiques. Les options disponibles sont Off (Désactivé), Once (Une fois), Every Day (Tous les jours), Mon.~Fri (Du lundi au vendredi), Mon.~Sat (Du lundi au samedi), Sat.~Sun. (Samedi et dimanche) et Sunday (Dimanche). Appuyez sur les boutons ▼/▲ pour sélectionner Hour (Heure) et Minute, qui peuvent également changer de manière aléatoire.

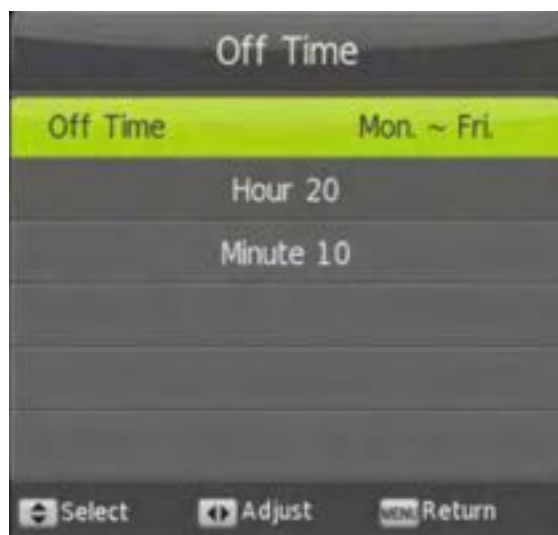

On time (Heure de démarrage)

Appuyez sur les boutons ▼/▲ pour sélectionner On time (Heure de démarrage), puis appuyez sur le bouton ENTER (Entrée) pour accéder au sous-menu.

Appuyez sur les boutons ◀ / ▶ pour effectuer les réglages spécifiques. Les options disponibles sont Off (Désactivé), Once (Une fois), Every Day (Tous les jours), Mon.~Fri (Du lundi au vendredi), Mon.~Sat (Du lundi au samedi), Sat.~Sun. (Samedi et dimanche) et Sunday (Dimanche). Appuyez sur les boutons ▼/▲ pour sélectionner Hour (Heure), Minute, Antenna (Antenne), DTV, Channel (Chaîne) et Volume, Les paramètres peuvent changer de manière aléatoire.



Sleep timer (Minuteur de veille)

Appuyez sur les boutons ▼/▲ pour sélectionner Sleep timer (Minuteur de veille), puis appuyez sur les boutons ◀ / ▶ pour sélectionner l'option souhaitée. Appuyez sur le bouton de droite pour changer la valeur du minuteur de veille. Le système fournit des valeurs spécifiques. La valeur minimale est 10 minutes et la valeur maximale est 240 minutes.

Auto standby (Veille automatique)

Appuyez sur les boutons ▼/▲ pour sélectionner Auto standby (Veille automatique), puis appuyez sur les boutons ◀ / ▶ pour sélectionner l'option souhaitée. Appuyez sur le bouton de droite pour changer la valeur de la veille automatique. Les options disponibles sont Off (Désactivé), 3 h, 4 h ou 5 h. Vous pouvez également arrêter la fonction de veille automatique.

Time Zone (Fuseau horaire)

Appuyez sur les boutons ▼/▲ pour sélectionner Time Zone (Fuseau horaire), puis appuyez sur le bouton ENTER (Entrée) pour accéder au sous-menu.

Appuyez sur les boutons ▼/▲ / ◀ / ▶ pour sélectionner le fuseau horaire souhaité.

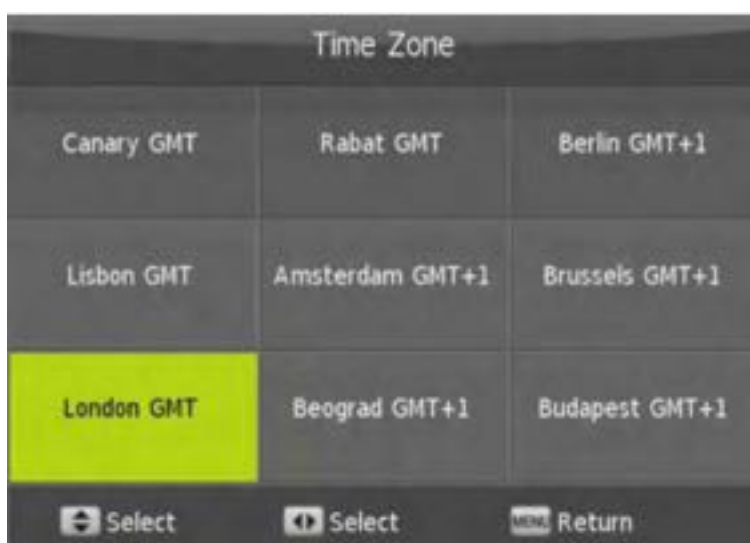

OSD timer (Minuteur OSD (Affichage sur l'écran))

Appuyez sur les boutons ▼/▲ pour sélectionner OSD timer (Minuteur OSD), puis appuyez sur les boutons ◀ / ▶ pour choisir l'option souhaitée et modifier les valeurs. La valeur minimale est de 10 s et la valeur maximale de 60 s.

OPTION

Appuyez sur le bouton MENU de la télécommande pour afficher le menu principal.





Appuyez sur les boutons  /  de la télécommande pour sélectionner Option dans le menu principal.



1. Appuyez sur les boutons ▼/▲ de la télécommande pour sélectionner l'option que vous souhaitez régler dans le menu OPTION.
2. Appuyez sur le bouton ENTER (Entrée) de la télécommande pour effectuer les réglages.
3. Une fois le réglage terminé, appuyez sur le bouton MENU pour enregistrer et revenir au menu précédent.

OSD Language (Langue OSD (Affichage sur l'écran))

Appuyez sur les boutons ▼/▲ pour sélectionner OSD Language (Langue OSD), puis appuyez sur le bouton ENTER (Entrée) pour accéder au sous-menu.

Appuyez sur les boutons ▼/▲ /  /  pour sélectionner la langue OSD. C'est là que vous pouvez modifier **Audio** et **Subtitle** (Sous-titre). Commencez par sélectionner l'option souhaitée, puis appuyez sur le bouton ENTER (Entrée) pour accéder à la liste des langues. Sélectionnez la langue à l'aide des boutons ▼/▲ /  /  .



Audio Language (Langue de l'audio)

Appuyez sur les boutons ▼/▲ pour sélectionner Audio Language (Langue de l'audio), puis appuyez sur le bouton ENTER (Entrée) pour accéder au sous-menu.

Appuyez sur les boutons ▼/▲ / ◀ / ▶ pour passer d'une option à une autre.

Subtitle Language (Langue des sous-titres)

Appuyez sur les boutons ▼/▲ pour sélectionner Subtitle Language (Langue des sous-titres), puis appuyez sur le bouton ENTER (Entrée) pour accéder au sous-menu.

Appuyez sur les boutons ▼/▲ / ◀ / ▶ pour passer d'une option à une autre.

Hearing Impaired (Malentendants)

Appuyez sur les boutons ▼/▲ pour sélectionner Hearing Impaired (Malentendants), puis appuyez sur les boutons ◀ / ▶ pour sélectionner ON (Activé) ou OFF (Désactivé).

PVR File system (Système de fichiers PVR (Enregistreur vidéo numérique))



Appuyez sur les boutons ▼/▲ pour sélectionner PVR File system (Système de fichiers PVR), puis appuyez sur le bouton ENTER (Entrée) pour accéder au sous-menu.

Appuyez sur les boutons ◀ / ▶ pour sélectionner l'adresse du fichier PVR et vérifier le système PVR. Appuyez sur les boutons ▼/▲ pour sélectionner les systèmes de fichiers PVR (FAT32 et FAT 64). Une fois que vous avez réglé la taille du système de fichiers PVR, vous pouvez utiliser la fonction PVR - enregistreur numérique.



Reset (Réinitialisation)



Appuyez sur les boutons ▼/▲ pour sélectionner Reset (Réinitialisation), puis appuyez sur le bouton ENTER (Entrée) pour accéder au sous-menu.



Appuyez sur le bouton  pour sélectionner Yes (Oui) afin de réinitialiser ou appuyez sur le bouton  pour sélectionner No (Non) afin de quitter.

Lorsque vous avez sélectionné l'option de réinitialisation et appuyé sur le bouton OK, une boîte de dialogue s'affiche pour demander confirmation de la réinitialisation.

Veillez noter que la réinitialisation affectera les réglages que vous avez effectués précédemment.



HDMI CEC (Protocole de contrôle HDMI CEC)

Appuyez sur les boutons  /  pour sélectionner HDMI CEC, puis appuyez sur le bouton ENTER (Entrée) pour accéder au sous-menu.

Appuyez sur les boutons  /  pour sélectionner ON (Activé). La fonction HDMI CEC peut vous faciliter la vie. Les fonctions disponibles sont HDMI ARC, Auto standby (Veille automatique), Auto TV on (TV automatique activé) et Device control (Contrôle appareil).



First time installation (Première installation)

Appuyez sur les boutons  /  pour sélectionner First time installation (Première installation), puis appuyez sur le bouton Enter (Entrée) pour accéder au sous-menu.

Appuyez sur le bouton ENTER (Entrée) pour accéder à l'interface des réglages. Vous pouvez notamment modifier les options suivantes : OSD Language (Langue OSD), Country (Pays) et TV connection (Connexion TV). Vous devez appuyer sur le bouton ENTER (Entrée) pour valider vos réglages.

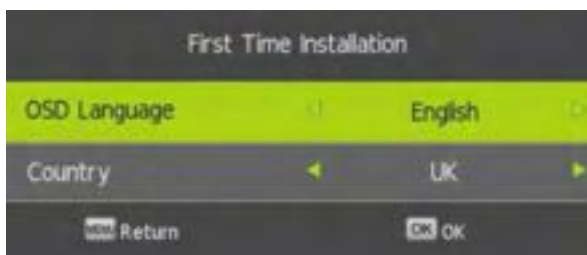

ECO Mode (Mode ÉCO)

Appuyez sur les boutons ▼/▲ pour accéder à ECO Mode (Mode ÉCO), puis appuyez sur les boutons ◀ / ▶ pour sélectionner soit Off (Désactivé), soit l'un des trois modes disponibles : Low (Faible), Middle (Moyen) ou High (Élevé).

La fonction Blue screen (Écran bleu) peut être activée ou désactivée à l'aide des boutons ◀ / ▶ .



Blue screen (Écran bleu)

Appuyez sur les boutons ▼/▲ pour sélectionner Blue screen (Écran bleu), puis appuyez sur les boutons ◀ / ▶ pour sélectionner Off (Désactivé) ou On (Activé).

MENU LOCK (VERROUILLAGE)

Lock (Verrouillage)

Appuyez sur le bouton MENU de la télécommande pour afficher le menu principal.

Appuyez sur les boutons  /  de la télécommande pour sélectionner Lock (Verrouillage) dans le menu principal.



1. Appuyez sur les boutons ▼/▲ de la télécommande pour sélectionner le verrouillage du système dans le menu Lock (Verrouillage).
2. Appuyez sur le bouton ENTER (Entrée) de la télécommande pour accéder au sous-menu.
3. Une fois le réglage terminé, appuyez sur le bouton MENU pour enregistrer et revenir au menu précédent.

Lock System (Verrouillage système)

Appuyez sur les boutons ▼/▲ pour sélectionner Lock System (Verrouillage système), puis appuyez sur le bouton Enter (Entrée) pour sélectionner les options suivantes. Le mot de passe par défaut est 0000.



Set Password (Définition du mot de passe)

Appuyez sur les boutons ▼/▲ pour sélectionner Set Password (Définition du mot de passe), puis appuyez sur le bouton ENTER (Entrée) pour accéder au sous-menu pour définir le nouveau mot de passe.



Block Program (Blocage des programmes)

Appuyez sur les boutons ▼/▲ pour sélectionner Block Program (Blocage des programmes), puis appuyez sur le bouton ENTER (Entrée) pour accéder au sous-menu. Appuyez sur le bouton vert pour verrouiller la chaîne. Appuyez à nouveau sur le bouton vert pour annuler la fonction de verrouillage.

Parental Guidance (Contrôle parental)

Appuyez sur les boutons ▼/▲ pour sélectionner Parental Guidance (Contrôle parental). Plusieurs options de contrôle sont disponibles : Off (Désactivé) et niveaux de contrôle de 4 à 18. Veuillez noter que vous ne pourrez pas utiliser le contrôle parental si la fonction Key Lock (Verrouillage de la clé) est activée.



Key Lock (Verrouillage de la clé)

Appuyez sur les boutons ▼/▲ pour sélectionner Key Lock (Verrouillage de la clé), puis appuyez sur les boutons  /  pour sélectionner Off (Désactivé) ou On (Activé).

Lorsque cette fonction est activée, vous ne pouvez pas utiliser le bouton Key (Clé).



MENU HOTEL (Hôtel)

Appuyez sur le bouton MENU pour afficher le menu principal.

Appuyez sur les boutons  /  de la télécommande pour sélectionner Lock (Verrouillage) dans le menu principal.

1. Appuyez sur les boutons ▼/▲ de la télécommande pour sélectionner Hotel Mode (Mode Hôtel) dans le menu Lock (Verrouillage).
2. Appuyez sur le bouton ENTER (Entrée) de la télécommande pour accéder au sous-menu.
3. Une fois le réglage terminé, appuyez sur le bouton MENU pour enregistrer et revenir au menu précédent.



Hotel Mode (Mode Hôtel)

Appuyez sur les boutons ▼/▲ pour sélectionner Hotel Mode (Mode Hôtel), puis appuyez sur les boutons  /  pour sélectionner On (Activé) ou Off (Désactivé).

Source Lock (Verrouillage de la source)

Appuyez sur les boutons ▼/▲ pour sélectionner Source Lock (Verrouillage de la source), puis appuyez sur le bouton Enter (Entrée) pour accéder au sous-menu et sélectionner Lock Source (Verrouiller la source).



Default Source (Source par défaut)

Appuyez sur les boutons ▼/▲ pour sélectionner Default Source (Source par défaut), puis appuyez sur  /  pour sélectionner l'une des options disponibles : Off (Désactivé), Antenna (Antenne), Cable (Câble), Satellite, ATV, AV, YPbPr, DVD, PC, HDMI 1, HDMI 2, Media (Média).

DTV Channel Type (Type de canal DTV)



Appuyez sur les boutons ▼/▲ pour sélectionner DTV Channel Type (Type de canal DTV), puis appuyez sur  /  pour sélectionner DTV, Radio.

Default Program (Programme par défaut)



Appuyez sur les boutons ▼/▲ pour sélectionner Default Program (Programme par défaut), puis appuyez sur  /  pour sélectionner Last (Dernier), 1, 2, 3, 4 ou 5.

Cette fonction est disponible lorsque la source par défaut est TV.

Max Volume (Volume max.)

Appuyez sur les boutons ▼/▲ pour sélectionner Max Volume (Volume max.), puis appuyez sur les boutons  /  pour sélectionner Off (Désactivé) ou une valeur entre 1 et 100.



Default Volume (Volume par défaut)

Appuyez sur les boutons ▼/▲ pour sélectionner Default Volume (Volume par défaut), puis appuyez sur les boutons  /  pour sélectionner une valeur entre 0 et 100.



Clear Lock (Suppression du verrouillage)

Appuyez sur les boutons ▼/▲ pour sélectionner Clear Lock (Suppression du verrouillage), puis appuyez sur le bouton ENTER (Entrée) pour supprimer le réglage effectué au préalable.

COPY DATA TO USB (Copie de données vers un périphérique USB)

Appuyez sur les boutons ▼/▲ pour sélectionner Copy data to USB (Copie de données vers un périphérique USB), puis appuyez sur les boutons  /  pour copier des données du téléviseur vers un périphérique USB.

LOAD DATA FROM USB (Chargement de données à partir d'un périphérique USB)

Appuyez sur les boutons ▼/▲ pour sélectionner Copy USB data to TV set (Copier des données USB vers le téléviseur), puis appuyez sur les boutons  /  pour charger des données d'un périphérique USB vers le téléviseur.

MENU EPG (Guide électronique des programmes)

Appuyez sur le bouton EPG de la télécommande pour accéder au menu EPG.



Appuyez sur le bouton rouge pour passer en mode PVR (enregistreur numérique). Vous pouvez choisir l'heure d'un programme pour enregistrer ce dernier.

Appuyez sur le bouton vert pour afficher les informations détaillées sur le programme.

Appuyez sur le bouton jaune pour régler les informations de la liste des programmations.

Appuyez sur le bouton bleu pour rappeler les réglages.

En cas de conflit entre des heures de programmes, un message d'avertissement s'affiche.

Astuces pour le mode DTV

1. Fonction PVR - enregistreur numérique (en option)

Appuyez sur le bouton comportant un point rouge ● (MEDIA2) de la télécommande pour enregistrer le programme DTV en cours.

Pour commencer l'enregistrement, appuyez sur le bouton PLAY (Lecture) pour lancer le contrôle du direct.

Appuyez sur le bouton STOP (Arrêter) pour arrêter l'enregistrement. Vous reviendrez alors à la diffusion

normale des chaînes de télévision.

Appuyez sur le bouton INDEX pour afficher les informations de la liste des enregistrements.

Appuyez sur le bouton DISPLAY (Affichage) pour afficher les informations relatives au programme.

En cas de manque d'espace de stockage sur le disque, un message d'erreur s'affiche et l'enregistrement s'arrête automatiquement. Vous reviendrez alors à la diffusion normale des chaînes de télévision.

TIME SHIFT (Contrôle du direct)

Appuyez sur le bouton PROG de la télécommande pour lancer le contrôle du direct.

Recorded List (Liste des enregistrements)

En mode DTV, appuyez sur le bouton **D.SETUP** (Configuration D.) pour sélectionner Recorded List (Liste des enregistrements), puis appuyez sur le bouton ENTER (Entrée) pour accéder au sous-menu. Il est disponible sous DTV source (Source DTV).

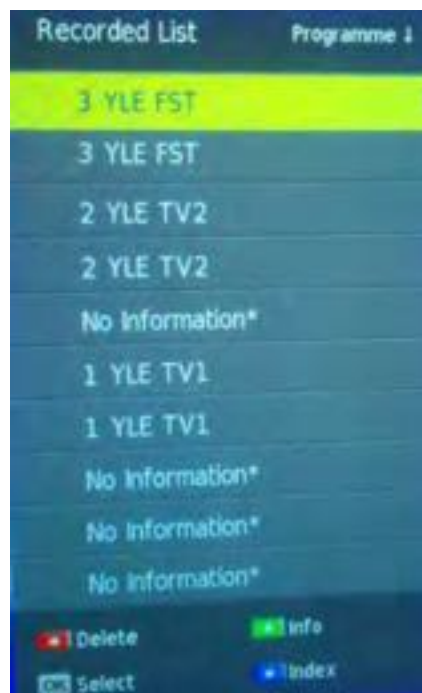

Channel List (Liste des chaînes)

Appuyez sur le bouton ENTER (Entrée) de la télécommande pour accéder au programme DTV en cours.

Appuyez sur le bouton jaune pour sélectionner le mode Select list (Liste de sélections), puis appuyez sur les boutons ▼/▲ pour sélectionner DTV, Radio, Data (Données) ou ATV.



UTILISATION DES SUPPORTS NUMÉRIQUES

Remarque : Avant de lancer le menu Media (Supports numériques), branchez l'appareil USB, puis appuyez sur le bouton SOURCE pour définir la source d'entrée sur Media (Support numérique).

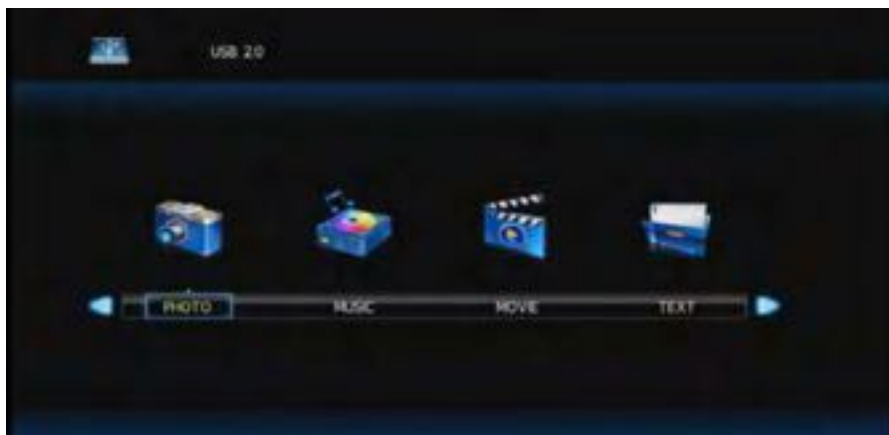

Menu Photo

Appuyez sur les boutons ◀ / ▶ pour sélectionner PHOTO dans le menu, puis appuyez sur le bouton ENTER (Entrée) pour y accéder. Appuyez sur le bouton Menu pour revenir au menu précédent et sur le bouton EXIT (Sortie) pour quitter.

Appuyez sur les boutons ◀ / ▶ pour sélectionner le support que vous souhaitez regarder, puis appuyez sur ENTER (Entrée) pour y accéder. Appuyez sur les boutons ◀ / ▶ pour sélectionner l'option de retour et revenir au menu précédent.

Appuyez sur les boutons ◀ / ▶ pour sélectionner le fichier que vous souhaitez regarder dans le menu de sélection, puis appuyez sur le bouton Media (Support numérique) pour afficher l'image.



Sélectionnez l'icône correspondant à PHOTO à l'aide des boutons ◀ / ▶ , puis sélectionnez la fonction souhaitée.

- 1 Afficher ou mettre en pause l'image
- 2 Afficher l'image précédente
- 3 Afficher l'image suivante
- 4 Arrêter / Lire
- 5 Lire une fois / Lire en boucle
- 6 Lecture aléatoire
- 7 Musique de fond
- 8 Playlist



- 9 Informations sur l'image, notamment la résolution, la taille, la date et l'heure
- 10 Rotation dans le sens des aiguilles d'une montre
- 11 Rotation dans le sens inverse des aiguilles d'une montre
- 12 Zoom avant sur l'image
- 13 Zoom arrière sur l'image
- 14 Déplacement
- 15 Diaporama

Menu Music (Musique)

Appuyez sur les boutons ◀ / ▶ pour sélectionner MUSIC (Musique) dans le menu, puis appuyez sur le bouton ENTER (Entrée) pour y accéder. Appuyez sur le bouton Menu pour revenir au menu précédent et appuyez sur Exit (Sortie) pour quitter.

Appuyez sur les boutons ◀ / ▶ pour sélectionner le support que vous souhaitez lire, puis appuyez sur ENTER (Entrée). Appuyez sur les boutons ◀ / ▶ pour sélectionner l'option de retour et revenir au menu précédent.

Appuyez sur les boutons ◀ / ▶ pour sélectionner un titre à écouter dans le menu des sélections, puis appuyez sur le bouton Enter (Entrée) pour le lire.

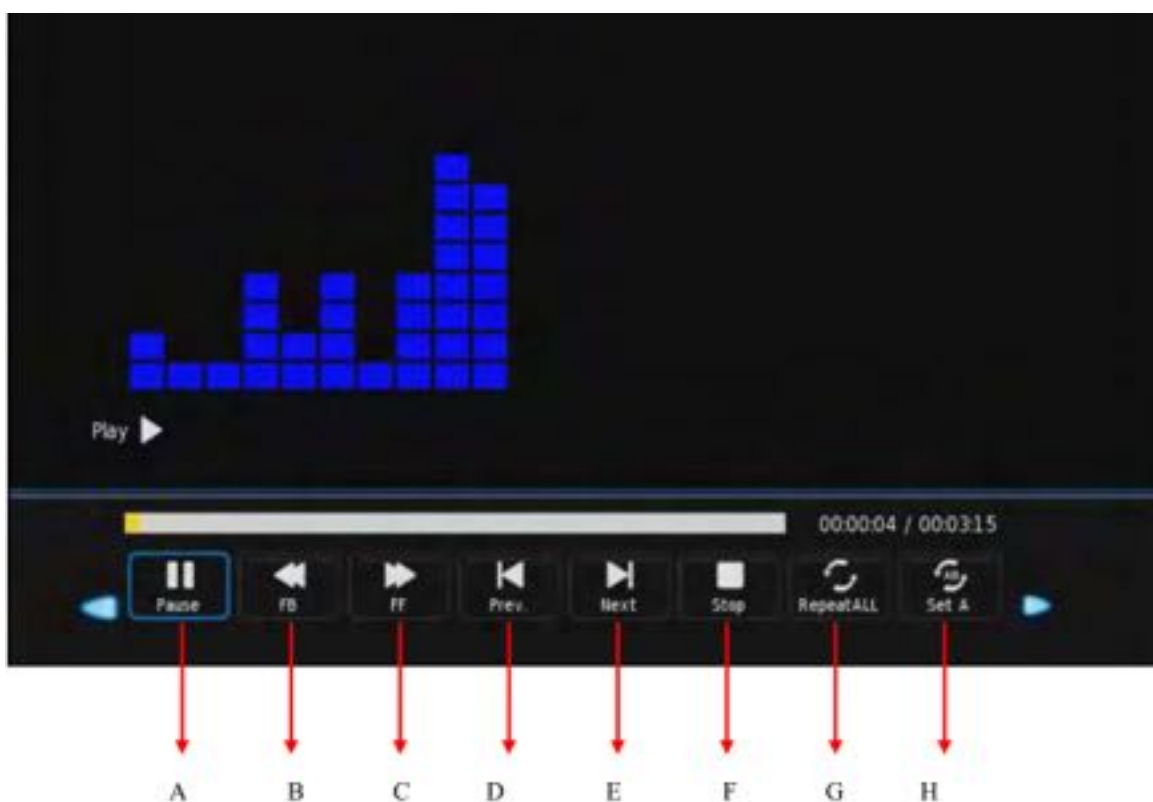

Sélectionnez l'icône correspondant à MUSIC (Musique) à l'aide des boutons ◀ / ▶, puis sélectionnez la fonction souhaitée.

- A Lire ou mettre en pause la musique
- B Retour rapide
- C Avance rapide
- D Lire le titre précédent
- E Lire le titre suivant
- F Arrêter la lecture
- G Lire une fois / Lire en boucle
- H Définir sur A ou B

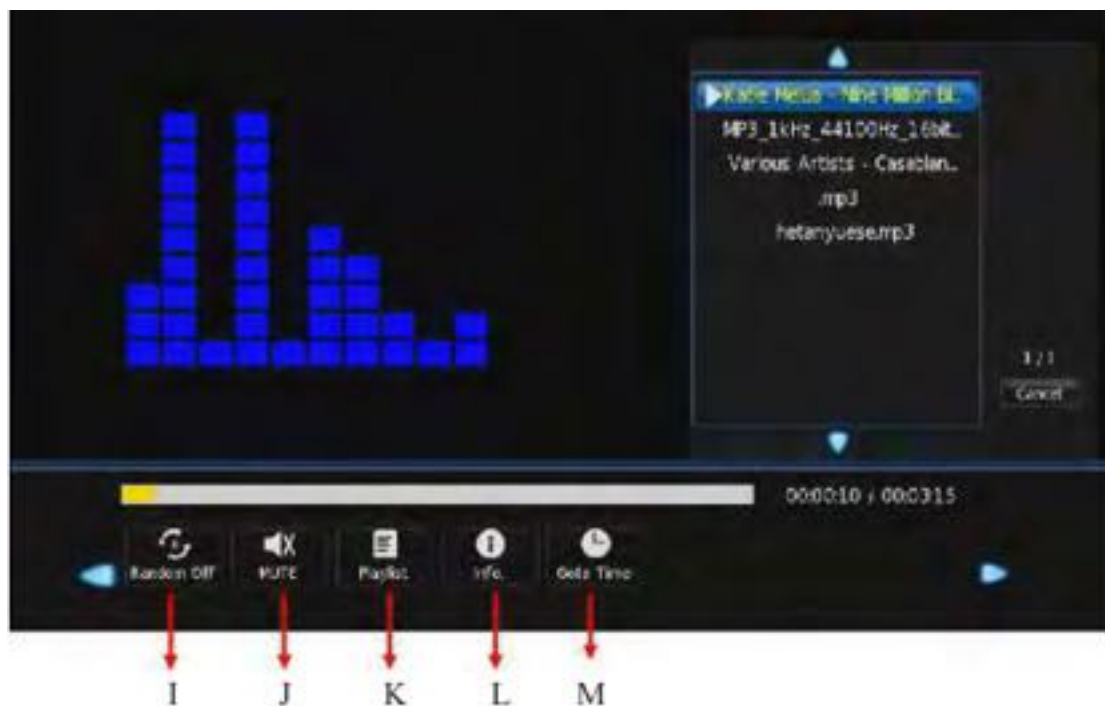

- I Lecture aléatoire
- J Silencieux
- K Playlist
- L Informations sur le titre
- M Goto Time (Heure de démarrage) pour définir l'heure de démarrage

Menu MOVIE (Film)

Appuyez sur les boutons / pour sélectionner MOVIE (Film) dans le menu, puis appuyez sur le bouton ENTER (Entrée) pour y accéder. Appuyez sur le bouton Menu pour revenir au menu précédent et appuyez sur Exit (Sortie) pour quitter.

Appuyez sur les boutons / pour sélectionner le support que vous souhaitez lire, puis appuyez sur le bouton ENTER (Entrée) pour accéder aux différentes fonctions.

Appuyez sur les boutons / pour sélectionner le film souhaité dans le fichier en sélectionnant Menu, puis appuyez sur le bouton Enter (Entrée) pour lancer la lecture.

Appuyez sur le bouton Media (Support numérique) pour revenir au menu précédent et sur le bouton Exit (Sortie) pour quitter le menu.

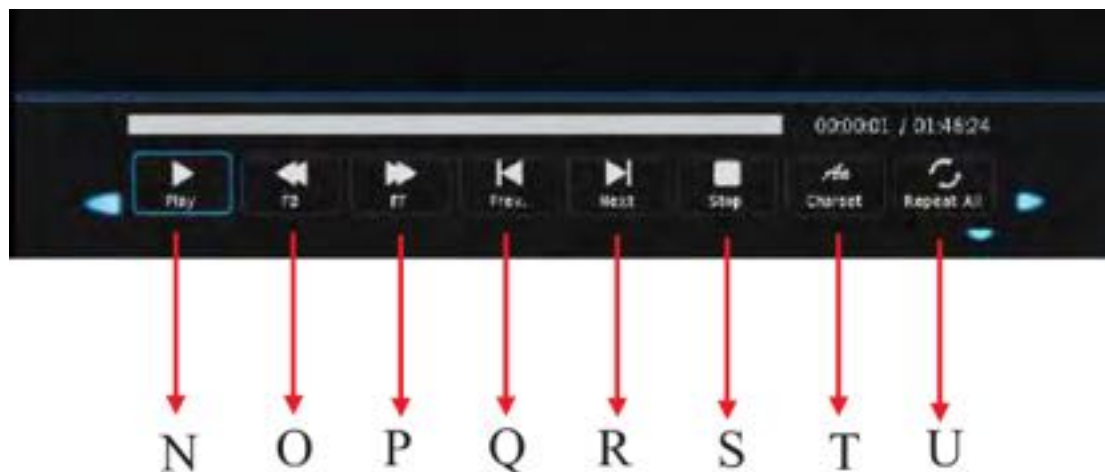

Sélectionnez l'icône correspondant à MOVIE (Film) à l'aide des boutons ◀ / ▶, puis sélectionnez la fonction souhaitée

- N Lire ou mettre en pause le film
- O Retour rapide
- P Avance rapide
- Q Précédent
- R Suivant
- S Arrêter la lecture
- T Police de caractères
- U Mode répétition

Menu Text (Texte)

Appuyez sur les boutons ◀ / ▶ pour sélectionner TEXT (Texte) dans le menu, puis appuyez sur Enter (Entrée) pour y accéder. Appuyez sur le bouton Menu pour revenir au menu précédent et appuyez sur Exit (Sortie) pour quitter.

Appuyez sur les boutons ◀ / ▶ pour sélectionner le support que vous souhaitez lire, puis appuyez sur le bouton ENTER (Entrée) pour accéder aux différentes fonctions.

Appuyez sur les boutons ◀ / ▶ pour sélectionner le texte souhaité dans le fichier en sélectionnant Menu, puis appuyez sur le bouton Enter (Entrée) pour lancer la lecture.

Appuyez sur le bouton Media (Supports numériques) pour revenir au menu précédent et sur le bouton Exit (Sortie) pour quitter le menu.



Sélectionnez l'icône correspondant à TEXT (Texte) à l'aide des boutons ◀ / ▶, puis sélectionnez la fonction souhaitée.



- A1 Lire la page précédente
- A2 Lire la page suivante
- A3 Lire le texte précédent
- A4 Lire le texte suivant
- A5 Arrêter la lecture
- A6 Musique de fond
- A7 Liste des textes
- A8 Informations sur le texte

Astuces pour le lecteur des supports numériques

1. Lorsque vous mettez en surbrillance un fichier sélectionné, les informations sur le fichier et l'aperçu de la photo/du film s'affichent.

2. Appuyez sur le bouton Display (Affichage) ou ENTER (Entrée) pour afficher le menu Media (Supports numériques), puis appuyez sur les boutons  /  pour sélectionner le support souhaité et appuyez sur le bouton Enter (Entrée) pour accéder aux fonctions.

PRÉSENTATION DU BLUETOOTH

Le Bluetooth (BT) est un protocole permettant un échange bidirectionnel qui prend en charge deux fonctions.

- TV vers récepteur Bluetooth : un téléviseur (en tant qu'appareil principal) peut transmettre les données à l'amplificateur Bluetooth. L'amplificateur émet alors le signal sonore du téléviseur.





- TV vers Smartphone : un téléviseur (en tant qu'appareil secondaire) peut recevoir des données d'un smartphone. La musique du smartphone est alors lue par le téléviseur.

- Présentation de la fonction TV vers récepteur Bluetooth

Le téléviseur Bluetooth peut transmettre l'audio lorsque vous utilisez le mode TV, DTV, lecteur DVD, support USB, etc. et est conforme à la norme Bluetooth 4.2, qui prend en charge le profil de distribution audio avancée A2DP1.3. Vous pouvez utiliser le Bluetooth pour procéder à des connexions sans fil non seulement avec un système d'amplification audio pour profiter d'un son superbe et de qualité, mais également avec des écouteurs stéréo compatibles pour profiter de votre musique tout en vous déplaçant dans votre maison. C'est également une solution adaptée pour les malentendants qui doivent obtenir un volume très élevé.

Remarque : La distance entre les appareils Bluetooth doit être de 10 mètres maximum. La qualité de la connexion peut être amoindrie en cas d'obstacle (comme des murs ou d'autres appareils électroniques).

Activation du Bluetooth

Appuyez sur le bouton MENU de la télécommande pour afficher le menu principal, puis appuyez sur les boutons  /  pour sélectionner le menu SOUND (Son). Appuyez sur les boutons  /  pour sélectionner **Bluetooth**, puis sur ENTER (Entrée) pour accéder au sous-menu.



Appuyez sur le bouton ENTER (Entrée) de la télécommande pour activer le Bluetooth.



Appairage et connexion d'un nouvel appareil

Avant d'utiliser le téléviseur Bluetooth, vous devez l'appairer et le connecter à un appareil compatible prenant en charge le profil Bluetooth A2DP.

Appuyez sur les boutons ▼/▲ de la télécommande pour sélectionner **Search** (Recherche), puis appuyez sur le bouton ENTER (Entrée) pour commencer la recherche d'appareils. Veuillez patienter pendant la recherche.

Assurez-vous d'avoir activé le mode appairage sur votre appareil compatible. En général, le voyant clignote rapidement lorsque le mode appairage est activé.

Lorsque le téléviseur Bluetooth a trouvé et appairé l'appareil, le nom de l'appareil s'affiche sur la gauche, en attente de la connexion.

Lorsque la connexion est effective, le statut Connected (Connecté) s'affiche sur la droite. Vous pouvez alors profiter du son de votre téléviseur sur votre appareil Bluetooth.

Lorsque l'appareil Bluetooth est connecté, les haut-parleurs principaux du téléviseur passent automatiquement en mode silencieux dans les réglages par défaut, mais vous pouvez activer ou désactiver les haut-parleurs principaux. Référez-vous à l'introduction du menu SOUND (Son).

Déconnexion et suppression

Déplacez le curseur sur le nom de l'appareil affiché dans le menu, puis appuyez sur le bouton ENTER (Entrée) pour déconnecter l'appareil. Le statut Connected (Connecté) est alors remplacé par Paired (Appairé).

Déplacez le curseur sur le nom de l'appareil affiché dans le menu et appuyez sur le bouton ROUGE de la télécommande pour supprimer l'appareil. Assurez-vous que l'appareil est déconnecté avant de le supprimer.

Appairage et connexion d'autres appareils

Avant d'appairer et de connecter un autre appareil, déconnectez impérativement l'appareil connecté.

Appuyez sur le bouton Search (Recherche) et procédez comme indiqué dans l'introduction de la section **Appairage et connexion d'un nouvel appareil** ci-dessus.

En cas d'échec de la connexion, veuillez effectuer une suppression et lancer une nouvelle recherche.

Vérification de la version logicielle

Appuyez sur le bouton JAUNE de la télécommande pour afficher la version logicielle du téléviseur Bluetooth. Appuyez à nouveau pour annuler l'affichage.

Fonctions

- ▶ Vous pouvez appairer le téléviseur Bluetooth avec 5 appareils maximum, mais un seul appareil peut être connecté simultanément.
- ▶ Lorsque vous allumez le téléviseur Bluetooth, il se connecte automatiquement au dernier appareil utilisé.
- ▶ Lorsque vous démarrez votre appareil, il peut se connecter automatiquement au téléviseur Bluetooth, qui peut à son tour réagir immédiatement et se connecter à l'appareil.
- ▶ Pour connecter manuellement le téléviseur Bluetooth à l'appareil appairé, déplacez le curseur sur le nom de l'appareil affiché sur le menu, puis appuyez sur le bouton ENTER (Entrée).

Remarque : Avant d'appairer et de connecter un autre appareil, déconnectez impérativement l'appareil connecté.

Avertissement : Une exposition continue à des niveaux sonores élevés risque d'entraîner une perte de l'audition. Choisissez un volume moyen lorsque vous écoutez de la musique.

■ Présentation de la fonction TV vers Smartphone

Sélectionnez l'option Bluetooth pour la source.

Appuyez sur SOURCE, puis sur les boutons ▼/▲ de la télécommande pour sélectionner Bluetooth, puis appuyez sur le bouton Enter (Entrée) pour confirmer. L'écran ci-dessous s'affiche.

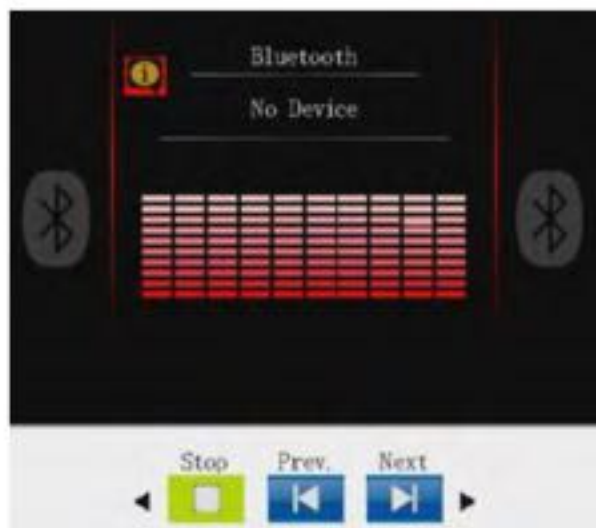

Configurez la fonction Bluetooth du smartphone.

- Sélectionnez les paramètres du smartphone, sélectionnez et activez Bluetooth pour lancer une recherche des appareils situés à proximité.

- Lorsque la recherche est terminée, la mention BT Receive (Réception Bluetooth) sera affichée dans la liste des appareils disponibles. Choisissez cet appareil pour vous connecter.
- L'appareil BT Receive (Réception Bluetooth) sera appairé et connecté. Les téléviseurs seront affichés en dessous.
- Lorsque vous jouez de la musique sur le téléphone portable, le nom de l'appareil Bluetooth connecté ainsi que le titre s'affichent sur le téléviseur.

Astuce. Appuyez sur les boutons ◀ / ▶ , puis sur Enter (Entrée) pour Lire/Suspendre un titre ou sélectionner le titre précédent/suivant.

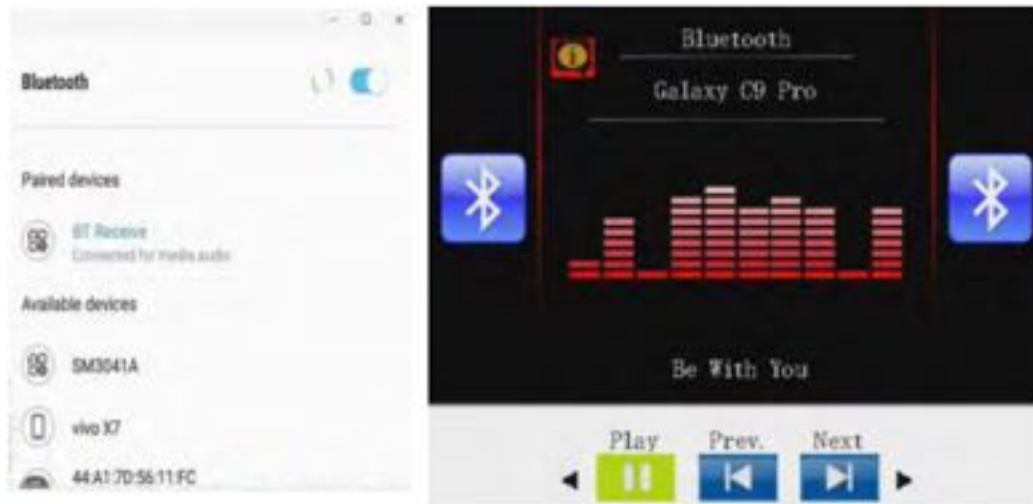

UTILISATION DE LA FONCTION DVD

Fonctionnement de base

1. Activer et désactiver la fonction DVD

Allumez la TV LCD, puis appuyez plusieurs fois sur **SOURCE** pour sélectionner le mode DVD.

2. Insérer un disque

Insérez un disque dans la fente du lecteur (la face imprimée du disque doit être orientée vers le haut). Le lecteur chargera automatiquement le disque. Les indications CLOSE (Fermer), puis READ (Lire) s'afficheront sur l'écran. Une fois le disque chargé, le mode Lecture est lancé automatiquement. Si le disque est déjà inséré, il sera lu automatiquement.

 **Remarque** : La face imprimée du disque doit impérativement être orientée vers le haut. Une insertion incorrecte du disque risque d'endommager le mécanisme du lecteur DVD.

3. Lire un DVD

Le menu du disque s'affichera en fonction du contenu. Lorsque vous lisez le disque, vous pouvez utiliser le bouton  pour passer du mode Play (Lecture) au mode Pause.

4. Retirer un disque

Afin de protéger le disque, appuyez sur le bouton , puis sur le bouton EJECT (Éjecter) pour le retirer. Lorsque le disque est éjecté, maintenez doucement les bords du disque et retirez-le en suivant la même orientation afin d'éviter de le rayer. Lorsque vous n'utilisez pas la fonction DVD (lorsque vous utilisez le mode veille ou d'autres modes pendant longtemps), retirez les disques afin de protéger le chargeur de DVD et les DVD.

Formats DVD pris en charge

Cet appareil peut lire les formats de disques DVD suivants.

Type de disque	Taille du disque (diamètre)	Temps d'enregistrement	Contenu enregistré	Remarques
DVD	12 cm	DVD simple : 120 min. environ	Format DVD : Contenus audio et vidéo numériques comprimés	
		DVD double : 240 min environ		
Super VCD	12 cm	45 min environ	MPEG2 Contenus audio et vidéo numériques comprimés	
VCD	12 cm	74 min environ	MPEG1 Contenus audio et vidéo numériques	Inclus : VCD2.0/VCD1.1

			comprimés	VCD1.0/DVCD
CD	12 cm	74 min environ	CD-DA : Audio numérique	
HD-CD	12 cm	74 min environ	HD-DA : Audio numérique	
MP3/JPEG	12 cm	600 min environ	Audio numérique	













 **Remarque** : Prend également en charge la lecture des DVD-R, CD-R, CD-RW.











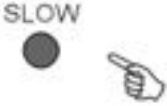



AVERTISSEMENT ! N'INSÉREZ PAS DE DISQUE DE 8 CM. ILS RESTERAIENT COINCÉS.

UTILISATION DE LA TÉLÉCOMMANDE DVD

TÉLÉCOMMANDE

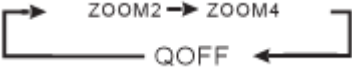
	<ul style="list-style-type: none"> • Pour ouvrir le plateau du disque, appuyez sur OPEN/CLOSE (Ouvrir/Fermer). • Pour fermer le plateau du disque, appuyez à nouveau sur OPEN/CLOSE (Ouvrir/Fermer).
	<ul style="list-style-type: none"> • En mode Arrêt, appuyez sur PLAY/PAUSE (Lire/Suspendre) pour lancer la lecture. • En mode Lecture, appuyez sur PLAY/PAUSE (Lire/Suspendre) pour suspendre la lecture. • Appuyez sur PLAY/PAUSE (Lire/Suspendre) pour reprendre la lecture normale.
	<ul style="list-style-type: none"> • En mode Lecture, appuyez une fois sur STOP (Arrêter) pour arrêter la lecture. • Appuyez sur PLAY (Lire) pour reprendre la lecture au moment où elle a été arrêtée. • Appuyez deux fois sur STOP (Arrêter) pour arrêter complètement la lecture.
	<ul style="list-style-type: none"> • Pendant la lecture d'un DVD ou d'un CD, appuyez sur  et maintenez appuyé pour faire une avance rapide. Le lecteur avancera le disque à une vitesse correspondant à la vitesse normale multipliée par 2, 4, 8 et 16 comme indiqué ci-dessous : <div data-bbox="657 987 1168 1032" style="text-align: center;">  </div> <ul style="list-style-type: none"> • Appuyez sur PLAY (Lire) pour reprendre la lecture normale.
	<ul style="list-style-type: none"> • Pendant la lecture d'un DVD ou d'un CD, appuyez sur  et maintenez appuyé pour faire un retour rapide. Le lecteur reviendra en arrière à une vitesse correspondant à la vitesse normale multipliée par 2, 4, 8 et 16 comme indiqué ci-dessous : <div data-bbox="657 1339 1168 1384" style="text-align: center;">  </div> <ul style="list-style-type: none"> • Appuyez sur PLAY (Lire) pour reprendre la lecture normale.
	<ul style="list-style-type: none"> • Appuyez sur PREV (Précédent) pour revenir à la page ou au chapitre précédent.
	<ul style="list-style-type: none"> • Appuyez sur NEXT (Suivant) pour revenir à la page ou au chapitre précédent.
	<ul style="list-style-type: none"> • Ces touches permettent d'entrer l'heure, ainsi que les numéros des titres, chapitres et pages. • Lorsqu'un élément numérique est affiché sur l'écran, appuyez sur les touches de 0 à 9 pour sélectionner l'entrée souhaitée, puis appuyez sur ENTER (Entrée) pour confirmer.

	<ul style="list-style-type: none"> • Cette fonction vous permet de lire votre titre/chapitre/plage préféré. Appuyez sur le bouton GOTO pour activer le menu déroulant sur l'écran afin d'effectuer des modifications. En fonction de la zone mise en surbrillance, saisissez le numéro de votre titre/chapitre/plage préféré grâce aux touches de 0 à 9, ou saisissez l'heure de lecture. Une fois les modifications effectuées, appuyez sur ENTER (Entrée) pour commencer. Si la saisie n'est pas valide, la fonction n'est pas lancée. <p>Remarque : Pendant la modification, le bouton GOTO ne peut pas être utilisé.</p>
	<ul style="list-style-type: none"> • Pendant la lecture du disque, vous pouvez utiliser la fonction de ralenti. <p>6 vitesses sont disponibles pour le ralenti. Appuyez sur le bouton  pour passer d'une vitesse à une autre (SF1/2, 1/4, 1/8, 1/16, 1/32).</p> <p>Pendant un ralenti, vous pouvez appuyer sur  pour reprendre la vitesse normale.</p> <p> Remarque : Pendant un ralenti, le son est désactivé.</p>
	<ul style="list-style-type: none"> • Appuyez sur REPEAT (Répéter) pour sélectionner Repeat Title (Répéter le titre), Repeat chapter (Répéter le chapitre), Repeat off (Répétition désactivée) pendant la lecture du DVD. • Appuyez sur REPEAT (Répéter) pour sélectionner Repeat Single (Répéter un seul), Repeat all (Répéter tous) et Repeat off (Répétition désactivée) (CD ou autre).
	<ul style="list-style-type: none"> • Pendant la lecture, appuyez sur A-B pour sélectionner le point A. • Appuyez à nouveau pour sélectionner le point B. Le lecteur répétera automatiquement la section du point A au point B. • Appuyez une troisième fois sur A-B pour annuler la répétition de la section A-B et effacer les points A et B. <p> Remarques :</p> <ol style="list-style-type: none"> 1. Pendant la lecture d'un CD, les points A et B doivent se trouver sur la même plage. Pendant la lecture d'un DVD, les points A et B peuvent être sélectionnés dans différents chapitres. 2. Cette fonction dépend du disque utilisé.
	<ul style="list-style-type: none"> • Appuyez sur le bouton VOL+ pour augmenter le volume. • Appuyez sur le bouton VOL- pour baisser le volume.
	<ul style="list-style-type: none"> • Appuyez sur MUTE (Silencieux) pour mettre la sortie audio en mode silencieux. • Appuyez à nouveau sur MUTE (Silencieux) pour reprendre une sortie audio normale.
	<ul style="list-style-type: none"> • Pendant la lecture d'un DVD, appuyez sur ZOOM pour zoomer sur l'image comme illustré ci-dessous : <div style="text-align: center;">  </div>

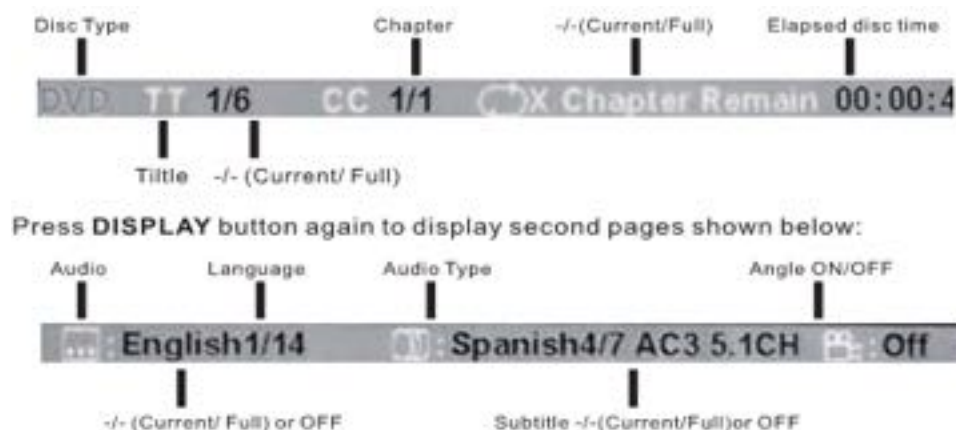

<p>DISPLAY</p>  	<ul style="list-style-type: none"> ● Appuyez sur le bouton DISPLAY (Affichage) pour activer l'affichage du menu déroulant pour le titre ou le chapitre en cours, l'heure, ainsi que d'autres informations. ● Appuyez à nouveau sur le bouton DISPLAY (Affichage) pour désactiver l'affichage sur l'écran.
---	---

- Pour les disques DVD, appuyez sur le bouton **DISPLAY** (Affichage) pour afficher la première page, comme illustré ci-dessous :



- Pour les disques Super VCD, appuyez une fois sur le bouton **DISPLAY** (Affichage) pour afficher la première page : Disc type (Type de disque), Track -/ (Current / Full) (Page -/ (Actuelle/Totale)), Mute status (Statut Silencieux), PBC status (Statut PCB), Repeat mode status (Statut mode Répétition), Current track time (Durée de la plage actuelle). Appuyez à nouveau sur le bouton **DISPLAY** (Affichage) pour afficher la seconde page : Audio-/- (Current/Full) (Audio -/ (Actuelle/Totale)) ou OFF (Désactivé), Audio type (Type d'audio), Language (Langue), Subtitle-/- (Current/Full) (Sous-titre-/- (Actuel/Total)) ou OFF (Désactivé). Appuyez à nouveau sur le bouton **DISPLAY** (Affichage) pour désactiver l'affichage sur l'écran.

- Pour les disques CD, CD-G, HD-CD, MP3/JPE, appuyez sur le bouton **DISPLAY** (Affichage) une fois pour afficher la première page : Disc type (Type de disque), Track -/ (Current / Full) (Page -/ (Actuelle/Totale)), Mute status (Statut Silencieux), Repeat mode status (Statut mode Répétition), Current track time (Durée de la plage actuelle).

<p>PROG</p>  	<ul style="list-style-type: none"> ● Appuyez sur PROG pour afficher le sous-menu [Program] ([Programme]) :
--	--

Disques DVD/MP3/JPEG	Disques Super VCD/VCD/ CD/CD-G/D-CD

- Si le statut est PBC ON (PBC activé) et que vous sélectionnez Play (Lire), PBC est automatiquement désactivé.

- Dans la zone en surbrillance, saisissez le numéro du titre et du chapitre à l'aide du pavé numérique. Appuyez sur le bouton pour lancer, ou sélectionnez PLAY (Lire) à l'aide des boutons de navigation, et appuyez sur ENTER (Entrée) pour lancer la lecture.

- Pendant la lecture, vous pouvez appuyer sur le bouton PROGRAM (Programme) pour afficher le menu des programmes afin d'effectuer des modifications. Pour effacer le programme, sélectionnez CLEAR (Effacer) et appuyez sur le bouton ENTER (Entrée). Vous pouvez également appuyer sur le bouton pour mettre fin au programme. Si vous appuyez à nouveau sur le bouton , la séquence sera lue.

- Pendant la lecture, l'indication PRG PLAY (Lecture Prog.) s'affiche sur l'écran, ainsi que le numéro du titre et du chapitre en cours.

	<ul style="list-style-type: none"> ● Pendant la lecture du DVD, appuyez sur D. TITLE (Titre D.) pour afficher le menu des titres du DVD ou pour lancer le premier titre. <p> Remarque : Cette fonction dépend du type de disque.</p>
	<ul style="list-style-type: none"> ● Pendant la lecture du DVD, appuyez sur D. MENU (Menu D.) pour revenir au menu des programmes. <p>Remarque : Cette fonction dépend du type de disque.</p>
	<ul style="list-style-type: none"> ● Appuyez sur le bouton D. SETUP (Configuration D.) pour activer le menu DVD OSD. ● Pour obtenir de plus amples informations, veuillez consulter la section relative à la configuration des DVD.
	<ul style="list-style-type: none"> ● Appuyez sur le bouton S. TITLE (Titre S.) pour activer/désactiver les sous-titres.
	<ul style="list-style-type: none"> ● Appuyez sur le bouton AUDIO pour changer la langue de l'audio.

CONFIGURATION DU LECTEUR DVD

Configuration générale



- Appuyez sur le bouton **D. SETUP** (Configuration D.) pour activer le menu OSD.

- Appuyez sur les boutons ◀ / ▶ pour accéder à General Setup Page (Page de configuration générale).

- Appuyez sur les boutons ▲/▼ pour vous déplacer dans le menu et mettre en surbrillance l'icône de configuration.

- Appuyez sur les boutons ◀ / ▶ pour accéder au sous-menu en surbrillance.

- Appuyez sur les boutons ▲/▼ pour effectuer une sélection, puis appuyez sur le bouton ENTER (Entrée) pour confirmer.

- Appuyez sur le bouton **D. SETUP** (Configuration D.) pour quitter le menu OSD.

 **Remarque** : En mode configuration, les fonctions suivantes seront annulées ou suspendues :

Lire/Suspendre, Arrêter, Avance rapide, Retour rapide, Précédent, Suivant, Aller à, Affichage, Audio, Sous-titre, Menu D. et Titre D.

TV Display (Affichage TV)

Les formats d'image varient en fonction du DVD que vous regardez. Ce menu vous permet de sélectionner l'un des trois formats d'image :

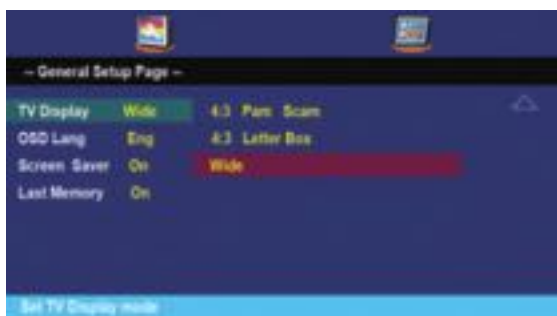

● 4:3 Pal Secam (Normal)

● 4:3 Letterbox (Normal)

● 6:9 Wide (Large)

- Sélectionnez le format d'image le mieux adapté au DVD que vous regardez.

4:3 Pal Secam (Normal)

Le format Pal Secam normal est utilisé pour la plupart des émissions TV. Il s'agit du paramètre par défaut. Le format est 4:3. Si vous sélectionnez ce paramètre pour la lecture d'un DVD, l'image remplira l'écran, mais vous ne verrez pas les bords droit et gauche de l'image.



4:3 Letterbox (Normal)

Le format Letterbox normal affichera le DVD dans le format d'image d'origine du DVD. Ainsi, en fonction de la taille de l'écran de votre téléviseur, des bordures noires peuvent s'afficher au-dessus et en dessous de l'image.



16:9 (Large)

Choisissez ce paramètre si vous avez un téléviseur grand écran.

Remarque :

- La taille de l'image peut varier en fonction du contenu du disque.
- Pour les disques avec contenu 4:3, tous les modes afficheront un format 4:3.
- La sélection du format d'image doit dépendre du format de l'écran du téléviseur.



- OSD Language (Langue OSD)



- OSD Language (Langue OSD)

Utilisez les boutons de navigation pour sélectionner l'icône de configuration correspondant à OSD LANGUAGE (Langue OSD). Appuyez sur ENTER (Entrée) pour confirmer.

Remarque :

Si la langue sélectionnée n'est pas disponible pour le contenu de votre DVD, la langue par défaut du disque sera automatiquement sélectionnée.

- Screen Saver (Écran de veille)



- Screen Saver (Écran de veille)

Utilisez les boutons de navigation pour sélectionner Screen Saver (Écran de veille). Appuyez sur les boutons de flèche vers le haut et vers le bas pour sélectionner On (Activé) ou Off (Désactivé), puis appuyez sur le bouton Enter (Entrée) pour confirmer.

Remarque :

Si Screen Saver (Écran de veille) est défini sur On (Activé), le DVD passera en mode veille après 3 minutes sur pause.

- Last Memory (Dernière mémorisation)



- Last Memory (Dernière mémorisation)

Utilisez les boutons de navigation pour sélectionner Last Memory (Dernière mémorisation). Appuyez sur les boutons de flèche vers le haut et vers le bas pour sélectionner On (Activé) ou Off (Désactivé), puis appuyez sur le bouton Enter (Entrée) pour confirmer.

💡 Remarque :

Si Last memory (Dernière mémorisation) est défini sur On (Activé), le lecteur DVD se souviendra de la dernière plage lue.

-Exit Setup (Quitter la configuration)



-Exit Setup (Quitter la configuration)



Utilisez les boutons de navigation pour sélectionner Exit Setup (Quitter la configuration). Appuyez sur le bouton de flèche vers la droite pour sélectionner OK, puis appuyez sur le bouton Enter (Entrée) pour confirmer.

- Preference Setup (Configuration des préférences)





- Appuyez sur le bouton **D. SETUP** (Configuration D.) pour activer le menu OSD.

- Appuyez sur les boutons / pour aller à Preference Page (Page des préférences).

- Appuyez sur les boutons / pour vous déplacer et mettre en surbrillance l'icône de configuration.

- Appuyez sur les boutons / pour accéder au sous-menu mis en surbrillance.

- Appuyez sur les boutons / pour sélectionner, puis sur le bouton ENTER (Entrée) pour confirmer.

- Appuyez sur le bouton **D. SETUP** (Configuration D.) pour quitter le menu OSD.

💡 **Remarque** : En mode Configuration, les fonctions suivantes seront annulées ou suspendues :

Lire/Suspendre, Arrêter, Avance rapide, Retour rapide, Précédent, Suivant, Aller à, Affichage, Audio, Sous-titre, Menu D. et Titre D.

- TV Type (Type TV)



- TV Type (Type TV)

En fonction de votre VCD/DVD, vous pouvez sélectionner l'une des options suivantes : PAL, NTSC et Multi (Auto).

- Audio Language (Langue de l'audio)



- Audio Language (Langue de l'audio)

Utilisez les boutons de navigation pour sélectionner l'icône de configuration **AUDIO LANG (Langue de l'audio)**, puis appuyez sur le bouton **ENTER** (Entrée) pour confirmer.

💡 Remarque :

Si la langue sélectionnée n'est pas disponible pour le contenu de votre DVD, la langue par défaut du disque sera automatiquement sélectionnée.

- Subtitle Language (Langue des sous-titres)



- Subtitle Language (Langue des sous-titres)

Utilisez les boutons de navigation pour sélectionner l'icône de configuration **Subtitle Language (Langue des sous-titres)**, puis appuyez sur le bouton **ENTER** (Entrée) pour confirmer.

Si la langue sélectionnée n'est pas disponible pour le contenu de votre DVD, la langue par défaut du disque sera automatiquement sélectionnée.

💡 **Remarque :** La configuration des langues doit être prédéfinie dans D. SETUP (Configuration D.) avant d'insérer le disque.

- Disk Menu Language (Langue du menu disque)



- Disk Menu Language (Langue du menu disque)

Utilisez les boutons de navigation pour sélectionner l'icône de configuration **Menu Language (Langue du menu)**, puis appuyez sur le bouton **ENTER** (Entrée) pour confirmer.

- Parental (Contrôle parental)



- Parental (Contrôle parental)

Pour certains disques comportant une classification, vous pouvez sélectionner le contrôle parental KID SAFE (Protection enfant) ou le mode ADULT (Adulte).

- Password (Mot de passe)



💡 Remarque :

Le mot de passe initial est 0000.



- Default (Valeurs par défaut)



- Default (Valeurs par défaut)

Appuyez sur le bouton Enter (Entrée) pour réinitialiser les paramètres par défaut.

RÉSOLUTION DES PROBLÈMES

Avant de contacter un technicien agréé, veuillez procéder aux vérifications suivantes. Si le problème persiste, débranchez le téléviseur LCD et appelez un technicien agréé.

Problème	Solution
Pas de son ou d'image	<ul style="list-style-type: none">● Vérifiez que le câble d'alimentation est branché à une prise électrique.● Vérifiez que vous avez appuyé sur le bouton  situé sur la partie avant du téléviseur.● Vérifiez les réglages du contraste et de la luminosité.● Vérifiez les réglages du volume.
Image normale, pas de son	<ul style="list-style-type: none">● Vérifiez le volume.● Appuyez sur le bouton MUTE (Silencieux) de la télécommande afin de rétablir le son si ce dernier a été coupé par inadvertance.
Le son est trop bas	<ul style="list-style-type: none">● Vérifiez le volume.● Si le son est toujours bas après avoir réglé le volume sur la valeur maximale, vérifiez le volume sur les appareils externes connectés au téléviseur.
Pas d'image, ou image en noir et blanc	<ul style="list-style-type: none">● Vérifiez le réglage des couleurs.● Vérifiez que le système de diffusion sélectionné est correct.
Message « no signal » (absence de signal)	<ul style="list-style-type: none">● Vérifiez que le câble électrique est correctement raccordé à l'ordinateur ou aux sources vidéo.● Vérifiez que l'ordinateur ou les sources vidéo sont en marche.
Interférences du son ou de l'image	<ul style="list-style-type: none">● Essayez d'identifier quel appareil électrique provoque des interférences avec le téléviseur et éloignez-le.
Image floue ou parasitée, son dénaturé	<ul style="list-style-type: none">● Vérifiez l'orientation, l'emplacement et les connexions de votre antenne.
La télécommande ne fonctionne pas	<ul style="list-style-type: none">● Les piles de la télécommande peuvent être usagées.● L'installation des piles de la télécommande peut être incorrecte.● Vérifiez la présence d'obstacles entre la télécommande et le capteur infrarouge du téléviseur.● Vérifiez qu'aucune lumière intense n'affecte le capteur infrarouge de la télécommande.
Le téléviseur LCD ne s'allume pas	<ul style="list-style-type: none">● Vérifiez que le câble électrique est branché à une prise électrique.
L'image est trop claire ou trop sombre	<ul style="list-style-type: none">● Réglez la luminosité et le contraste.
En mode PC, des lignes horizontales s'affichent et clignotent, bougent ou scintillent sur l'image	<ul style="list-style-type: none">● Réglez l'option Phase.

<p>En mode PC, des lignes verticales s'affichent et clignotent, bougent ou scintillent sur l'image</p>	<ul style="list-style-type: none"> ● Réglez l'option Clock (Horloge).
<p>En mode PC, l'image n'est pas stable et semble vibrer</p>	<ul style="list-style-type: none"> ● Vérifiez que la résolution de l'affichage et la fréquence de votre PC ou de votre carte vidéo sont correctes pour votre TV LCD. Control Panel→Display→Settings (Panneau de commande→Affichage→Paramètres). ● Si les paramètres ne sont pas corrects, utilisez le programme de votre ordinateur pour modifier les paramètres d'affichage. Votre écran prend en charge la fonction d'affichage Multiscan dans les plages de fréquences suivantes : Fréquence horizontale : 31,5 ~ 60 KHz Fréquence verticale : 60 ~ 75 Hz Taux d'actualisation maximum : 1920×1080@60Hz*selon la résolution de l'écran.
<p>En mode PC, l'image n'est pas centrée sur l'écran.</p>	<ul style="list-style-type: none"> ● Réglez la position horizontale et la position verticale.

SPÉCIFICATIONS

MODÈLE LED		LEW22BA63DB	LEW24BA63DB	LEW32EA63DB	
Panneau LED	Diagonale de l'écran	21,5 pouces 16:9	23,8 pouces 16:9	31,5 pouces 16:9	
	Nombre de pixels	1920 (H) × 1080 (V)			
	Profondeur de couleur (couleurs)	16,7 M			
	Angle de vision (H/V)	178 ° / 178 °			
Système ATV	Plage réception tuner	49 MHz – 863 MHz			
	Système vidéo	PAL, SECAM			
	Système audio	BG, DK, I, L/L'NICAM/A2			
	Stockage de chaînes	200 ch			
	Télétexte	1 000 pages			
Système DTV	Plage réception tuner	VHF (49 MHz – 863 MHz) UHF (474 MHz – 862 MHz)			
	Bande passante canal	7 MHz / 8 MHz			
	Modulation	DVB-C	MODULATION	16QAM, 32QAM, 64QAM, 128QAM, 256QAM	
			Système vidéo	MPEG-2MP@ML, MPEG-2MP@HL, H.264	
			Système audio	MPEG-1, MPEG-2 (Couche I/II)	
			Réception chaînes	DTV : 500	
		DVB-T	MODULATION	COFDM 2K/8K, QPSK, 16QAM, 64QAM	
			Système vidéo	MPEG-2MP@ML, H.264	
			Système audio	MPEG-1, MPEG-2 (Couche I/II)	
			Réception chaînes	DTV : 500	
			Alimentation tuner 5V	5V 500 mA	
		DVB-T2	MODULATION	COFDM : 1K à 32K ; T2-Lite , 1/3 , 2/5 ; QPSK : 16QAM , 32QAM , 64QAM , 256QAM Bande passante : 6, 7, 8 MHz ; bande de garde Intervalle : 1/128--1/4 ; taux de code : 1/2,	

				3/5, 2/3, 3/4, 4/5, 5/6 ; SPP : PP1 à PP8
			Système vidéo	MPEG-2MP@ML, H.264/H.265
			Système audio	AC-3, MPEG-1/2 Couche I et II
		DVB-S/2	MODULATION	COFDM 2K/8K, QPSK, 8PSK
			Puissance de la tête LNB	Sortie Auto/13V/18V/OFF (Désactivé) 500mA@MAX
			Changement de la tête LNB	22 kHz
			Version DiSEqC	Compatible 1.0, 1.1, 1.2, 1.3 (USALS)
			Système vidéo	MPEG-2MP@ML, H.264/H.265
			Système audio	MPEG-1, MPEG-2 (Couche I/II)
			Réception chaînes	DVB-S2 : 4 000

MODÈLE LED		LEW22BA63DB	LEW24BA63DB	LEW32EA63DB
Entrée vidéo	PC-RGB	Jusqu'à 1920 × 1080@60HZ		
	Système vidéo	PAL/SECAM/NTSC		
	Niveau vidéo	1.0 Vp-p±5 %		
	Composant	480i, 480p, 576i, 576p, 720p, 1080i, 1080p		
	HDMI	480i, 480p, 576i, 576p, 720p, 1080i, 1080p		
Entrée audio	Écouteurs	0.2-2.0 Vrms		
	L/R RCA	0.2-1.0 Vrms		
Sortie haut-parleurs	Réponse fréquence	100 HZ-15 KHZ@+3 dB		
	Puissance sortie	2×3W(8Ω)	2×8W(8Ω)	
Prises/ports entrée	ATV&DTV(DVB-T/T2/C)	× 1 (IEC 75Q)		
	DVB-S. S2	×1 (connecteur F)		
	CVBS&Audio	× 1 (Mini)		
	HDMI	× 2 ; HDMI1 avec ARC, HDMI2 avec MHL		
	YPBPR	× 1 (Mini)		
	Emplacement CI (CI+)	×1		
	PC-RGB	×1		
	PC-Audio	Non		
	Port USB	×1 (USB 2.05V==500 mA)		
	DVD (en option)	×1		
Prises/ports sortie	Coaxial	×1 (port RCA)		
	Écouteurs	×1		
	AV OUT	× 1 (Mini)		
Bluetooth (en option)	Version	V4.2 Mode double		
	Distance	10 m (sans obstacle)		
	Appareils appairés	Jusqu'à 5		
Fonction multimédia USB	Image	Ext. fichiers	*.JPG, *.JPEG, *.BMP, *.PNG	
	Musique	Ext. fichiers	*.MP3, *.WMA, *.M4A, *.AAC	
	Film	Ext. fichiers	*.AVI, *.MKV, *.MOV, *.MP4, *.VOB, *.MPG, *.TS, *.DAT, *.RM/RMVB	

		Codec vidéo	H.264 MPEG-2MPEG-4Xvid	
		Codec audio	MP3 AAC WMA	
Remarque importante :				
<p>Veillez noter que les fichiers multimédia répertoriés ici sont des exemples de fichiers qui ont été testés en usine à la date de fabrication. Au fur et à mesure des nouveaux développements, de nouveaux fichiers codec peuvent être créés avec les mêmes noms d'extensions. Nous ne pouvons pas garantir que tous les fichiers multimédia seront compatibles.</p>				
Alimentation	CC-CC	10,8 – 32,0 VDC, Prise CC 5,5/2,5 mm		
	Adaptateur CA	100 V – 240 V ~ 50 /60 HZ en entrée, CC 12 V 3,5 A en sortie	DV 12V 4A	
Consommation	Max.	35 W	42 W	55 W
	Mode Veille	≤ 0,5 W		

MODÈLE LED		LEW22BA63DB	LEW24BA63DB	LEW32EA63DB
Considérations relatives à l'environnement	Plage de température de fonctionnement tolérée	0 ~ 35 °C (32 °F ~ 95 °F)		
	Plage d'humidité de fonctionnement tolérée	10 % ~ 80 %		
Dimension (L×D×H) en mm**	Sans support	503×50×301	552×51×330	730×62×438
	Avec support	503×175×326	552×175×366	730×210×478
Poids (kg)**	Poids net	3,46	3,84	5,67
	Poids brut	4,35	4,93	7,52

REMARQUE :

* La conception et les caractéristiques sont susceptibles d'être modifiées sans préavis.

** Les valeurs de poids et de dimensions indiquées sont approximatives.

INSTALLATION DU SUPPORT

LEW22/24BA63DB

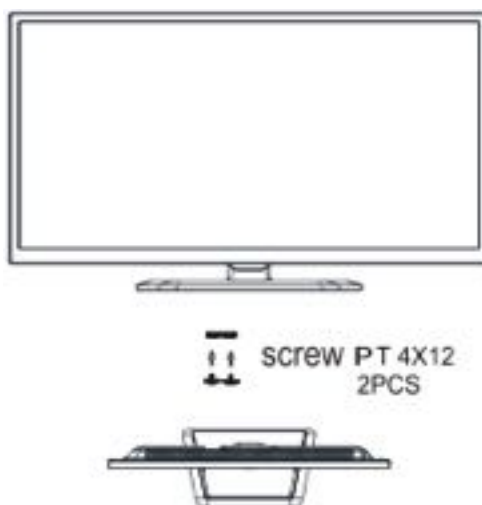

Dimension du support mural

Modèle	Dimension	Vis
LEW22/24BA63	100×100	M4×10

LEW32EA63

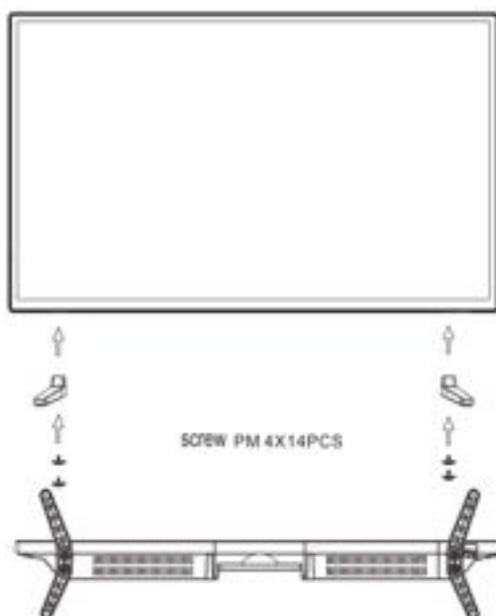

Modèle	Dimension	Vis
LEW32EA63	200×100	M4×8

EMPLACEMENT ANTENNE BLUETOOTH (BT) ET WiFi

LEW22BA63+

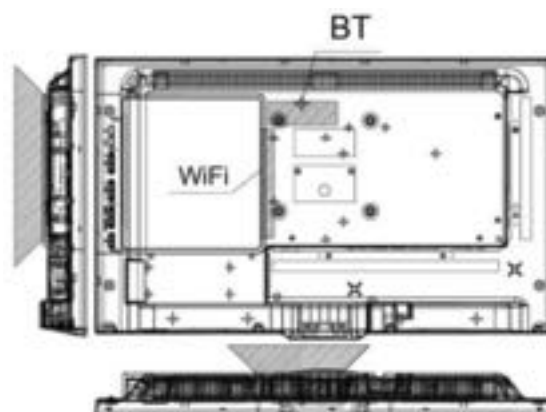

LEW24BA63+

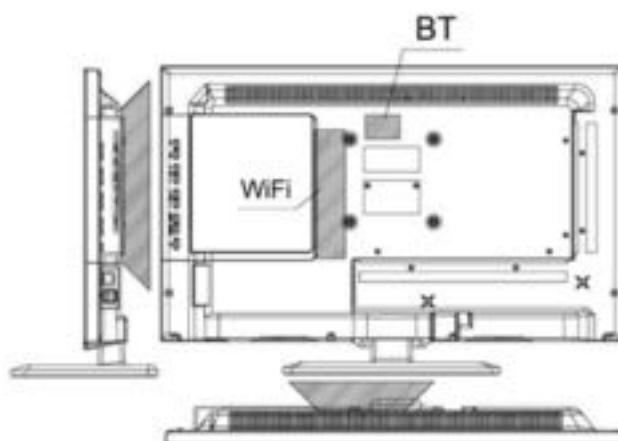

LEW32EA63+

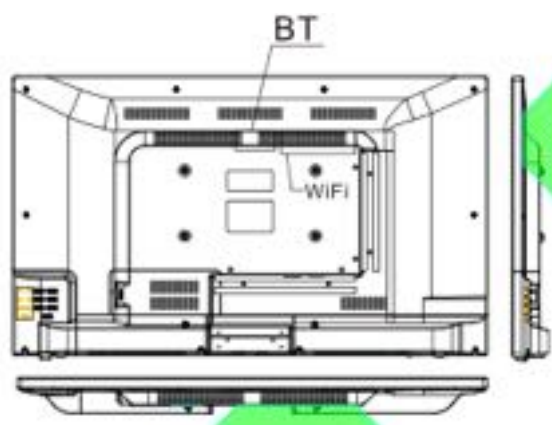

 **Remarque** : Ne recouvrez pas / n'obstruez pas l'emplacement des antennes Bluetooth (BT) et WiFi avec des matériaux métalliques. Cela affaiblirait le signal.

ASSISTANCE TECHNIQUE

Cet appareil doit être éliminé conformément aux réglementations en vigueur. Veuillez contacter les autorités locales compétentes pour connaître la méthode de traitement appropriée.

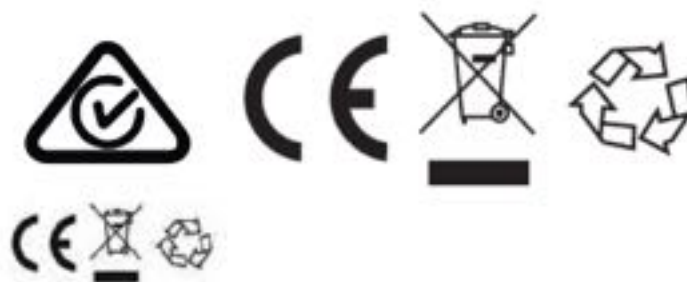

Révision : 1.0